

# Moduli

## LINEARI

# INDICE

	<b>INTRODUZIONE</b>	<b>03</b>
	<b>ROTELLE E PROFILI</b>	<b>04</b>
	ROTELLE	05
	PROFILI	08
SISTEMI LINEARI A ROTELLA CONDOTTA	<b>SISTEMI LINEARI</b>	<b>14</b>
	Serie GD E GDS	15
	Serie IL	19
	Moduli lineari Monorail	23
	<b>MODULI LINEARI / Scorrimento a rotelle</b>	<b>27</b>
	Serie AR	28
	Serie EL	29
	Serie ELZ	32
	Serie GDR	33
	Serie GDR MLT	36
MODULI LINEARI MOVIMENTAZIONE A CINGHIA	<b>MODULI LINEARI / Scorrimento a ricircolo di sfere</b>	<b>39</b>
	Serie AG	40
	Serie ELG	47
	Serie MDR	50
	Serie AGZ	55
	Serie ELGZ	58
	<b>MODULI LINEARI / Scorrimento a rotelle</b>	<b>60</b>
	Serie ELV	61
MODULI LINEARI MOVIMENTAZIONE A VITE	<b>MODULI LINEARI / Scorrimento a ricircolo di sfere</b>	<b>62</b>
	Serie AGV	63
	Serie AG2V	65

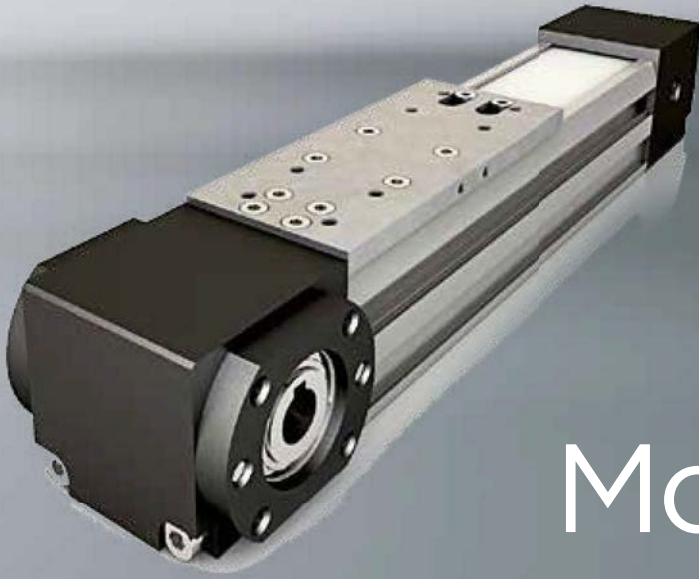

# Moduli Lineari

**Dierre Motion** da quasi 20 anni progetta e produce moduli lineari, vantando ad oggi la più completa e ampia gamma presente sul mercato.

Grazie all'esperienza maturata ed all' utilizzo di strumenti tecnologicamente avanzati per la progettazione e per la produzione, siamo in grado di poter offrire svariate soluzioni standard o personalizzate.

La precisione e la qualità degli estrusi, la produzione interna delle diverse parti e l'utilizzo di componentistica di marca primaria sono alcuni degli elementi che ci consentono di fornire un prodotto affidabile e di alta qualità.



## SISTEMI LINEARI A ROTELLA CONDOTTA ROTELLE E PROFILI

I sistemi lineari a rotella condotta sono composti da una rotaia di guida, da una piastra carro standard e dalle rotelle di scorrimento.

Le rotaie sono realizzate in alluminio estruso anodizzato (disponibili in varie sezioni) sulle quali vengono fissate, tramite cianfrinatura, le barre tonde di scorrimento in acciaio temprato rettificato e cromato.

Grazie alle rotelle su perno eccentrico è possibile realizzare il perfetto accoppiamento con le barre e determinare il precarico desiderato. Le rotelle di scorrimento presentano protezioni 2RS ingrassate a vita e possono essere con profilo ad arco gotico oppure a "V" con gola di 120°; quest'ultime permettono di scaricare al meglio le impurità presenti in alcuni ambienti di lavoro.

### CARATTERISTICHE PRINCIPALI

- economicità
- prive di manutenzione
- silenziosità
- massima flessibilità
- precarico registrabile

### OPZIONI

- forature di fissaggio guide a disegno cliente
- barre di scorrimento e rotelle in inox
- piastra carro a disegno cliente
- sistema di giunzione per guide oltre i 6000 mm

**N.B.** tutti i moduli lineari possono essere personalizzabili a disegno secondo le specifiche dei clienti. In questo catalogo sono riportati gli standard disponibili a magazzino e i dati possono essere soggetti a cambiamenti senza preavviso.  
**Contattare sempre l'ufficio tecnico per la verifica dell'applicazione.**

## Rotelle senza perno - profilate

Cc (N) = Carico dinamico combinato limite - Cco (N) = Carico statico combinato limite

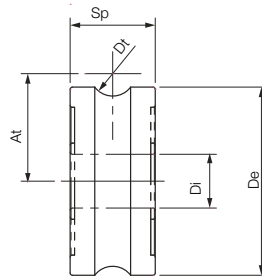
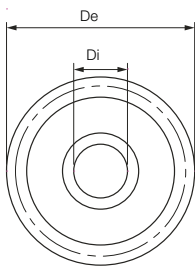

Codice	Caratteristiche tecniche						
	DI (mm)	DE (mm)	SP	Dt (mm)	At (mm)	Cc (N)	Cco (N)
CRUGC0000016	5	16	8	4	9	712	1016
CRUGC0000017	5	17	8	6	9	712	1016
CRUGC0000019	8	24	11	6	14	1824	2936
CRUGC0000006	12	35	15.9	10	20.65	4080	6800
CRUGC0000007	12	35	15.9	12	21.75	4080	6800
CRUGC0000009	12	42	19	10	24	5520	9600
CRUGC0000014	25	72	25.8	25	43.5	12880	18160

## Rotelle senza perno - gola V

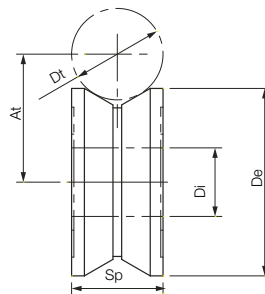
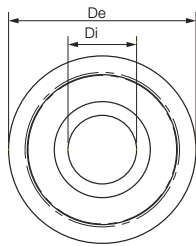

Codice	Caratteristiche tecniche						
	DI (mm)	DE (mm)	SP	Dt (mm)	At (mm)	Cc (N)	Cco (N)
CRUGC0000018	7	22	11	10	14.5	960	2720
CRUGC0000022	8	30	14	10	18.1	2160	5120
CRUGC0000001	10	30	14	10	18.1	2160	5120
CRUGC0000010	15	38	17	10	22.25	6000	9200
CRUGC0000011	15	41	20	20	28	6000	9200
CRUGC0000016	17	58	25	20	35	8000	14400

## Rotelle senza perno - cilindriche

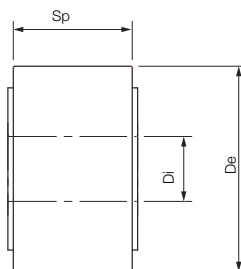
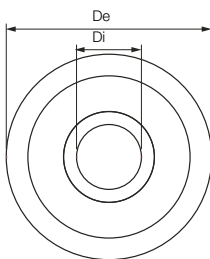

Codice	Caratteristiche tecniche						
	DI (mm)	DE (mm)	SP	Dt (mm)	At (mm)	Cc (N)	Cco (N)
CCURR0000001	6	19	11	-	-	2688	2352
CCUSE0000008	12	32	15.9	-	-	4080	6800

## Rotelle con perno - profilate con fletto tipo F

Cr = Carico radiale a rottura teorico (N) - Crc = Carico radiale consigliato (N)

Ca = Carico assiale a rottura teorico (N) - Cac = Carico assiale consigliato (N)

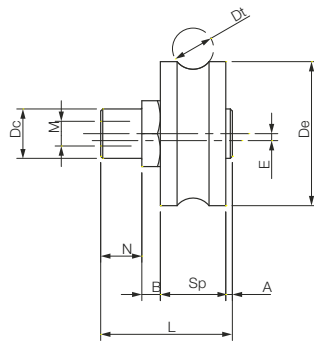
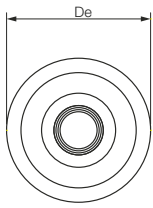

Codice	Dimensioni (mm)												Codice rotella	Codice perno	Cr*	Ca	Crc*	Cac
	DI	DE	SP	Dt	A	B	N	L	M	E	Dc							
<b>CONCENTRICHE:</b>																		
GRUGD0000026	5	16	8	4	0.2	1.6	5	14.8	4	-	6	CRUGC0000016	DPERO0000025	712 N	400 N	71 N	40 N	
GRUGD0000042	8	24	11	6	0.4	2.5	5.8	19.7	5	-	8	CRUGC0000019	DPERO0000008	1824 N	1200 N	182 N	120 N	
GRUGD0000028	12	35	15.9	10	1.6	4.5	10	32	8	-	12	CRUGC0000004	DPERO0000009	4080 N	2000 N	408 N	200 N	
<b>ECCENTRICHE:</b>																		
GRUGD0000047	5	16	8	4	0.2	1.6	5	14.8	4	0.6	6	CRUGC0000016	DPERO0000059	712 N	400 N	71 N	40 N	
GRUGD0000063	8	24	11	6	0.4	2.5	5.8	19.7	5	0.5	8	CRUGC0000019	DPERO0000039	1824 N	1200 N	182 N	120 N	
GRUGD0000049	12	35	15.9	10	1.6	4.5	10	32	8	0.5	12	CRUGC0000004	DPERO0000040	4080 N	2000 N	408 N	200 N	

\* Valori riferiti al carico di rottura della rotella che risulta più basso di quello del perno.

## Rotelle con perno - profilate con fletto tipo M

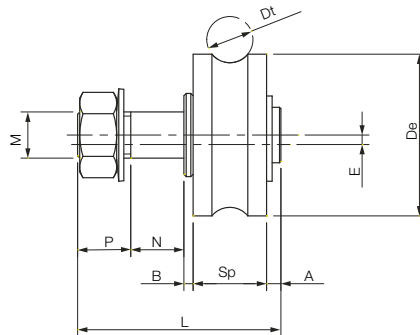
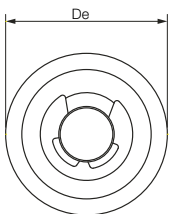

Codice	Dimensioni (mm)												Codice rotella	Codice perno	Cr*	Ca	Crc*	Cac
	DI	DE	SP	Dt	A	B	N	P	L	M	E							
<b>CONCENTRICHE:</b>																		
GRUGD0000083	5	17	8	6	2.5	4	5	5.5	23	5	-	CRUGC0000017	DPERO0000022	712 N	800 N	71 N	80 N	
GRUGD0000044	8	24	11	6	1.8	2	6	7	27.8	8	-	CRUGC0000020	DPERO0000023	1824 N	2400 N	182 N	240 N	
GRUGD0000029	5	17	8	6	2.5	4	2.5	5.5	19	5	-	CRUGC0000017	DPERO0000079	712 N	800 N	71 N	80 N	
GRUGD0000045	12	35	15.9	10	3.1	2	12	11	44	10	-	CRUGC0000004	DPERO0000024	4080 N	400 N	408 N	40 N	
<b>ECCENTRICHE:</b>																		
GRUGD0000084	5	17	8	6	2.5	4	5	5.5	23	5	0.5	CRUGC0000017	DPERO0000056	712 N	800 N	71 N	80 N	
GRUGD0000065	8	24	11	6	1.8	2	6	7	27.8	8	0.5	CRUGC0000020	DPERO0000057	1824 N	2400 N	182 N	240 N	
GRUGD0000050	5	17	8	6	2.5	4	2.5	5.5	19	5	0.5	CRUGC0000017	DPERO0000080	712 N	800 N	71 N	80 N	
GRUGD0000066	12	35	15.9	10	3.1	2	12	11	44	10	0.75	CRUGC0000004	DPERO0000058	4080 N	400 N	408 N	40 N	

\* Valori riferiti al carico di rottura della rotella che risulta più basso di quello del perno.

## Rotelle con perno - gola V tipo normale

Cr = Carico radiale a rottura teorico (N) - Crc = Carico radiale consigliato (N)

Ca = Carico assiale a rottura teorico (N) - Cac = Carico assiale consigliato (N)

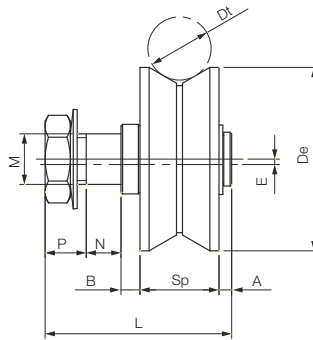
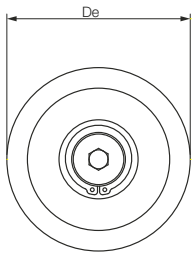

Codice	Dimensioni (mm)											Codice rotella	Codice perno	Cr*	Ca	Crc*	Cac
	DI	DE	SP	Dt	A	B	N	P	L	M	E						
<b>CONCENTRICHE:</b>																	
GRUGD0000030	7	22	11	10	2.5	2.5	4	5.5	25.5	6	-	CRUGC0000018	DPERO0000017	960 N	2080 N	96 N	208 N
GRUGD0000031	7	22	11	10	1	2.5	2.5	7	24	6	-	CRUGC0000018	DPERO0000068	960 N	1040 N	96 N	104 N
GRUGD0000032	8	30	14	10	3	2	5	9	33	8	-	CRUGC0000022	DPERO0000018	2160 N	2400 N	216 N	240 N
GRUGD0000033	10	38	18	10	2	2.5	4	15	41.4	10	-	CRUGC0000010	DPERO0000019	6000 N	5520 N	600 N	552 N
GRUGD0000040	10	30	14	10	2	2	4.5	9.5	32	8	-	CRUGC0000001	DPERO0000073	2160 N	1600 N	216 N	160 N
GRUGD0000035	15	41	20	20	4	3	6	13	46	12	-	CRUGC0000011	DPERO0000020	6000 N	5520 N	600 N	552 N
GRUGD0000036	17	58	25	20	3	6	10	14	58	16	-	CRUGC0000012	DPERO0000021	8000 N	6400 N	800 N	640 N
<b>ECCENTRICHE:</b>																	
GRUGD0000052	7	22	11	10	2.5	2.5	4	5.5	25.5	6	1.5	CRUGC0000018	DPERO0000051	960 N	2080 N	96 N	208 N
GRUGD0000051	7	22	11	10	1	2.5	2.5	7	24	6	1	CRUGC0000018	DPERO0000069	960 N	1040 N	96 N	104 N
GRUGD0000053	8	30	14	10	3	2	5	9	33	8	1.5	CRUGC0000022	DPERO0000052	2160 N	2400 N	216 N	240 N
GRUGD0000054	10	38	18	10	2	2.5	4	15	41.4	10	1	CRUGC0000010	DPERO0000053	6000 N	5520 N	600 N	552 N
GRUGD0000061	10	30	14	10	2	2	4.5	9.5	32	8	1	CRUGC0000001	DPERO0000074	2160 N	1600 N	216 N	160 N
GRUGD0000056	15	41	20	20	4	3	6	13	46	12	2	CRUGC0000011	DPERO0000054	6000 N	5520 N	600 N	552 N
GRUGD0000057	17	58	25	20	3	6	10	14	58	16	1.5	CRUGC0000012	DPERO0000055	8000 N	6400 N	800 N	640 N

\* Valori riferiti al carico di rottura della rotella che risulta più basso di quello del perno.

## Rotelle con perno - cilindriche

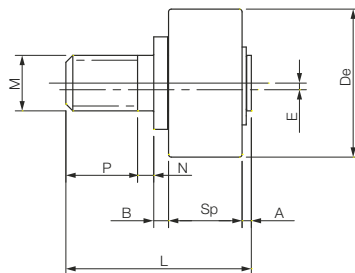
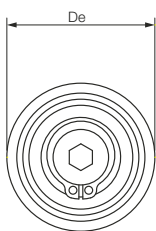

Codice	Dimensioni (mm)											Codice rotella	Codice perno	Cr*	Ca	Crc*	Cac
	DI	DE	SP	Dt	A	B	N	P	L	M	E						
<b>CONCENTRICHE:</b>																	
GRUGD0000039	6	19	11	-	1.8	1.7	4.5	10	29	8	-	CCURR0000001	DPERO0000007	2688 N	1160 N	269 N	116 N
GRUGD0000037	12	32	15.9	-	2.2	3	5	14	40.1	12	-	CCUSE0000008	DPERO0000005	4080 N	4000 N	408 N	400 N
GRUGD0000038	12	32	15.9	-	2.2	3	5	11	37.1	12	-	CCUSE0000008	DPERO0000028	4080 N	4000 N	408 N	400 N
<b>ECCENTRICHE:</b>																	
GRUGD0000060	6	19	11	-	1.8	1.7	4.5	10	29	8	1	CCURR0000001	DPERO0000048	2688 N	1160 N	269 N	116 N
GRUGD0000058	12	32	15.9	-	2.2	3	5	14	40.1	12	1.5	CCUSE0000008	DPERO0000037	4080 N	4000 N	408 N	400 N
GRUGD0000059	12	32	15.9	-	2.2	3	5	11	37.1	12	1.5	CCUSE0000008	DPERO0000062	4080 N	4000 N	408 N	400 N

\* Valori riferiti al carico di rottura della rotella che risulta più basso di quello del perno.

GD6

BPRGD0000063

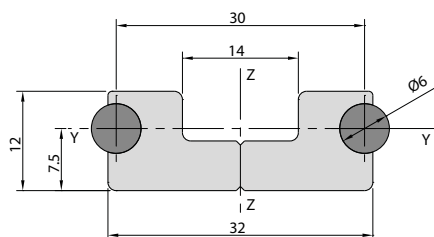

Caratteristiche tecniche	
Area profilo	315.46 mm <sup>2</sup>
Ingombri	Y 36.00 mm
	Z 12.00 mm
Momenti di inerzia	Jy 0.35 cm <sup>4</sup>
	Jz 3.59 cm <sup>4</sup>
Momento di resistenza profilo	Wy 0.46 cm <sup>3</sup>
	Wz 2.40 cm <sup>3</sup>
Lunghezza max profilo	6000 mm
Massa	1.15 Kg/m
Materiale	
LEGA EN AW 6060	
C50 Temp./Rett./Cromato	

GD10

BPRGD0000060

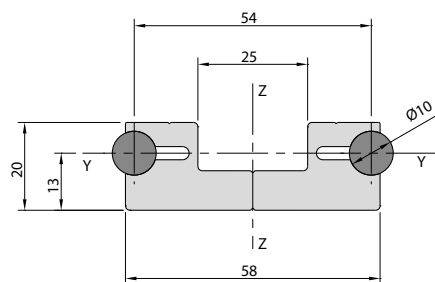

Caratteristiche tecniche	
Area profilo	879.63 mm <sup>2</sup>
Ingombri	Y 64.00 mm
	Z 20.00 mm
Momenti di inerzia	Jy 2.85 cm <sup>4</sup>
	Jz 33.08 cm <sup>4</sup>
Momento di resistenza profilo	Wy 2.20 cm <sup>3</sup>
	Wz 12.28 cm <sup>3</sup>
Lunghezza max profilo	6000 mm
Massa	3.19 Kg/m
Materiale	
LEGA EN AW 6060	
C50 Temp./Rett./Cromato	

GDX10

BPRGD0000065

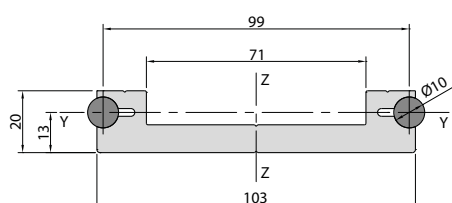

Caratteristiche tecniche	
Area profilo	1290.96 mm <sup>2</sup>
Ingombri	Y 109.00 mm
	Z 20.00 mm
Momenti di inerzia	Jy 3.58 cm <sup>4</sup>
	Jz 155.36 cm <sup>4</sup>
Momento di resistenza profilo	Wy 2.76 cm <sup>3</sup>
	Wz 31.45 cm <sup>3</sup>
Lunghezza max profilo	6000 mm
Massa	4.31 Kg/m
Materiale	
LEGA EN AW 6060	
C50 Temp./Rett./Cromato	

GD20

BPRGD0000062

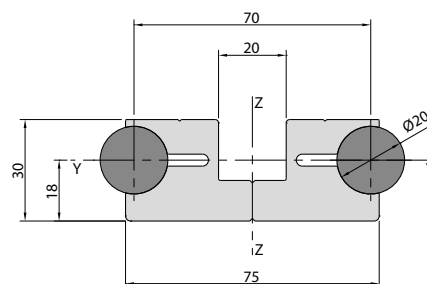

Caratteristiche tecniche	
Area profilo	2018.23 mm <sup>2</sup>
Ingombri	Y 90.00 mm
	Z 30.00 mm
Momenti di inerzia	Jy 14.97 cm <sup>4</sup>
	Jz 136.23 cm <sup>4</sup>
Momento di resistenza profilo	Wy 8.32 cm <sup>3</sup>
	Wz 39.02 cm <sup>3</sup>
Lunghezza max profilo	6000 mm
Massa	8.70 Kg/m
Materiale	
LEGA EN AW 6060	
C50 Temp./Rett./Cromato	



## GDX20

## BPRGD000009

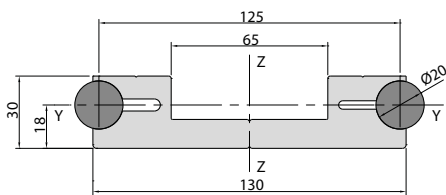

Caratteristiche tecniche	
Area profilo	2790.26 mm <sup>2</sup>
Ingombri	Y 145.00 mm
	Z 30.00 mm
Momenti di inerzia	Jy 20.64 cm <sup>4</sup>
	Jz 575.74 cm <sup>4</sup>
Momento di resistenza profilo	Wy 11.51 cm <sup>3</sup>
	Wz 92.98 cm <sup>3</sup>
Lunghezza max profilo	6000 mm
Massa	10.87 Kg/m
Materiale	
LEGA EN AW 6060	
C50 Temp./Rett./Cromato	

## ACS32

## BPRGD000059

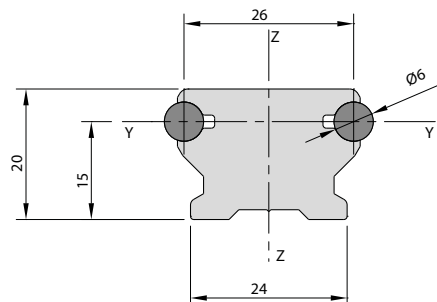

Caratteristiche tecniche	
Area profilo	479.77 mm <sup>2</sup>
Ingombri	Y 32.00 mm
	Z 20.00 mm
Momenti di inerzia	Jy 1.48 cm <sup>4</sup>
	Jz 2.86 cm <sup>4</sup>
Momento di resistenza profilo	Wy 1.02 cm <sup>3</sup>
	Wz 1.91 cm <sup>3</sup>
Lunghezza max profilo	6040 mm
Massa	1.63 Kg/m
Materiale	
LEGA EN AW 6060	
C50 Temp./Rett./Cromato	

## ACS52

## BPRGD000058

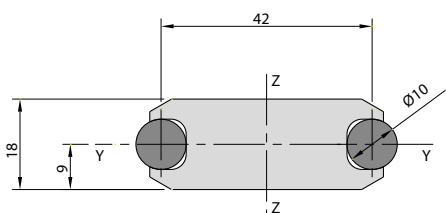

Caratteristiche tecniche	
Area profilo	849.83 mm <sup>2</sup>
Ingombri	Y 52.00 mm
	Z 18.00 mm
Momenti di inerzia	Jy 2.13 cm <sup>4</sup>
	Jz 16.09 cm <sup>4</sup>
Momento di resistenza profilo	Wy 2.36 cm <sup>3</sup>
	Wz 6.13 cm <sup>3</sup>
Lunghezza max profilo	6000 mm
Massa	3.08 Kg/m
Materiale	
LEGA EN AW 6060	
C50 Temp./Rett./Cromato	

## IL28

## BPRGD000012

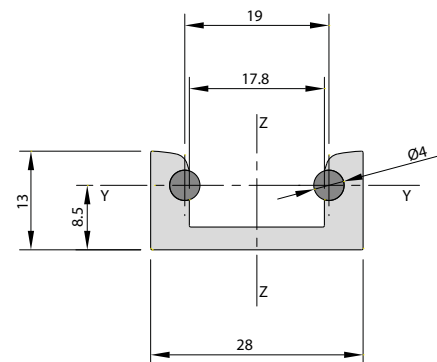

Caratteristiche tecniche	
Area profilo	189.60 mm <sup>2</sup>
Ingombri	Y 28.00 mm
	Z 13.00 mm
Momenti di inerzia	Jy 0.27 cm <sup>4</sup>
	Jz 1.92 cm <sup>4</sup>
Momento di resistenza profilo	Wy 0.32 cm <sup>3</sup>
	Wz 1.37 cm <sup>3</sup>
Lunghezza max profilo	6040 mm
Massa	0.64 Kg/m
Materiale	
LEGA EN AW 6060	
C50 Temp./Rett./Cromato	

IL32

BPRGD0000013

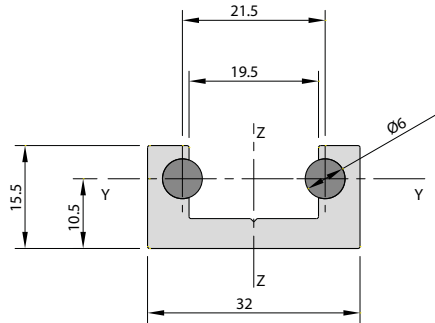

## Caratteristiche tecniche

Area profilo	297.67 mm <sup>2</sup>
Ingombri	Y 32.00 mm
	Z 15.50 mm
Momenti di inerzia	Jy 0.62 cm <sup>4</sup>
	Jz 3.68 cm <sup>4</sup>
Momento di resistenza profilo	Wy 0.59 cm <sup>3</sup>
	Wz 2.30 cm <sup>3</sup>
Lunghezza max profilo	6000 mm
Massa	1.10 Kg/m

## Materiale

LEGA EN AW 6060

C50 Temp./Rett./Cromato

IL42

BPRGD0000014

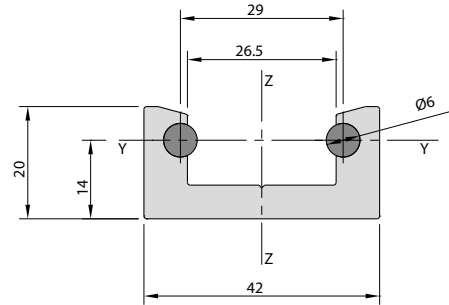

## Caratteristiche tecniche

Area profilo	474.05 mm <sup>2</sup>
Ingombri	Y 42.00 mm
	Z 20.00 mm
Momenti di inerzia	Jy 1.55 cm <sup>4</sup>
	Jz 10.20 cm <sup>4</sup>
Momento di resistenza profilo	Wy 1.10 cm <sup>3</sup>
	Wz 4.87 cm <sup>3</sup>
Lunghezza max profilo	6000 mm
Massa	1.58 Kg/m

## Materiale

LEGA EN AW 6060

C50 Temp./Rett./Cromato

IL43

BPRGD0000015

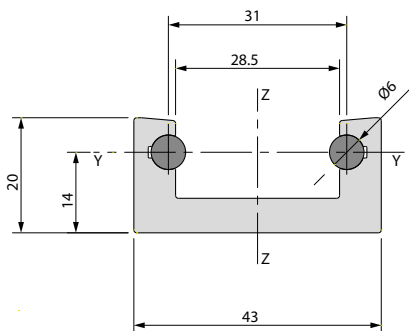

## Caratteristiche tecniche

Area profilo	468.60 mm <sup>2</sup>
Ingombri	Y 43.00 mm
	Z 20.00 mm
Momenti di inerzia	Jy 1.55 cm <sup>4</sup>
	Jz 10.63 cm <sup>4</sup>
Momento di resistenza profilo	Wy 1.10 cm <sup>3</sup>
	Wz 4.94 cm <sup>3</sup>
Lunghezza max profilo	6040 mm
Massa	1.56 Kg/m

## Materiale

LEGA EN AW 6060

C50 Temp./Rett./Cromato

IL65

BPRGD0000017

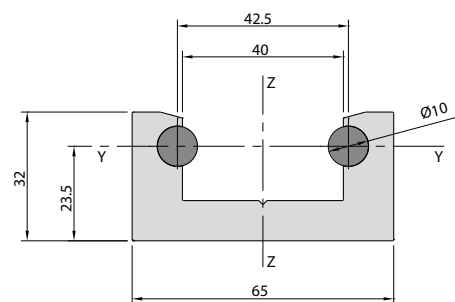

## Caratteristiche tecniche

Area profilo	1241.99 mm <sup>2</sup>
Ingombri	Y 65.00 mm
	Z 32.00 mm
Momenti di inerzia	Jy 10.73 cm <sup>4</sup>
	Jz 62.84 cm <sup>4</sup>
Momento di resistenza profilo	Wy 4.58 cm <sup>3</sup>
	Wz 19.37 cm <sup>3</sup>
Lunghezza max profilo	6000 mm
Massa	4.18 Kg/m

## Materiale

LEGA EN AW 6060

C50 Temp./Rett./Cromato

**MR65** APRGD000002

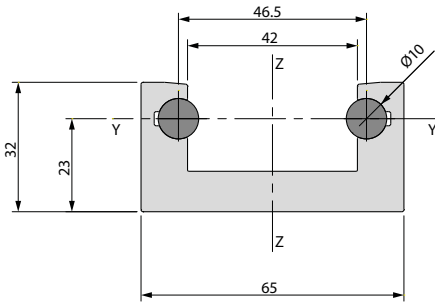

Caratteristiche tecniche	
Area profilo	1180.27 mm <sup>2</sup>
Ingombri	Y 65.00 mm
	Z 32.00 mm
Momenti di inerzia	Jy 10.09 cm <sup>4</sup>
	Jz 60.23 cm <sup>4</sup>
Momento di resistenza profilo	Wy 4.39 cm <sup>3</sup>
	Wz 18.53 cm <sup>3</sup>
Lunghezza max profilo	6040 mm
Massa	4.00 Kg/m
Materiale	
LEGA EN AW 6060	
C50 Temp./Rett./Cromato	

**IL120** BPRGD0000010

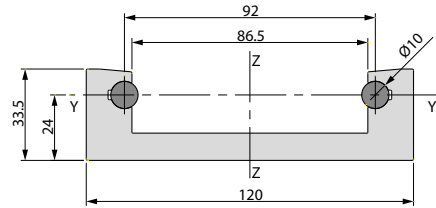

Caratteristiche tecniche	
Area profilo	1993.21 mm <sup>2</sup>
Ingombri	Y 120.00 mm
	Z 33.50 mm
Momenti di inerzia	Jy 17.67 cm <sup>4</sup>
	Jz 335.48 cm <sup>4</sup>
Momento di resistenza profilo	Wy 7.36 cm <sup>3</sup>
	Wz 59.25 cm <sup>3</sup>
Lunghezza max profilo	6040 mm
Massa	6.19 Kg/m
Materiale	
LEGA EN AW 6060	
C50 Temp./Rett./Cromato	

**GS10** BPRGD0000068

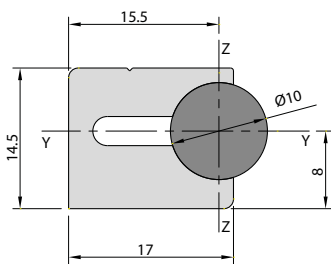

Caratteristiche tecniche	
Area profilo	247.20 mm <sup>2</sup>
Ingombri	Y 20.5 mm
	Z 14.5 mm
Momenti di inerzia	Jy 0.438 cm <sup>4</sup>
	Jz 0.783 cm <sup>4</sup>
Momento di resistenza profilo	Wy 5.48 cm <sup>3</sup>
	Wz 5.06 cm <sup>3</sup>
Lunghezza max profilo	6000 mm
Massa	1.08 Kg/m
Materiale	
LEGA EN AW 6060	
C50 Temp./Rett./Cromato	

**GS20** BPRGD0000069

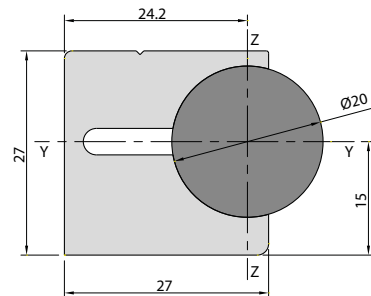

Caratteristiche tecniche	
Area profilo	790.04 mm <sup>2</sup>
Ingombri	Y 34.20 mm
	Z 27.00 mm
Momenti di inerzia	Jy 4.60 cm <sup>4</sup>
	Jz 6.67 cm <sup>4</sup>
Momento di resistenza profilo	Wy 3.07 cm <sup>3</sup>
	Wz 2.76 cm <sup>3</sup>
Lunghezza max profilo	6000 mm
Massa	3.76 Kg/m
Materiale	
LEGA EN AW 6060	
C50 Temp./Rett./Cromato	

Profilo contemineto tondo Ø10 BPRGD0000032

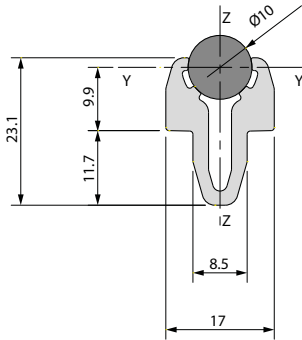

Caratteristiche tecniche	
Area profilo	238.77 mm <sup>2</sup>
Ingombri	Y 17.00 mm
	Z 26.70 mm
Momenti di inerzia	Jy 1.00 cm <sup>4</sup>
	Jz 0.45 cm <sup>4</sup>
Momento di resistenza profilo	Wy 0.46 cm <sup>3</sup>
	Wz 0.53 cm <sup>3</sup>
Lunghezza max profilo	5000 mm
Massa	1.05 Kg/m
Materiale	
LEGA EN AW 6060	
C50 Temp./Rett./Cromato	

Profilo contemineto tondo Ø12 BPRGD0000020

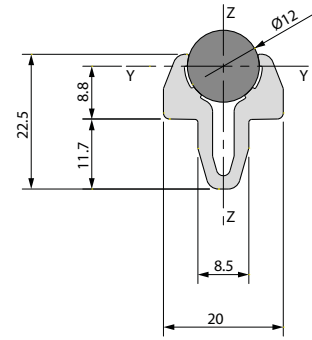

Caratteristiche tecniche	
Area profilo	273.16 mm <sup>2</sup>
Ingombri	Y 20.00 mm
	Z 26.50 mm
Momenti di inerzia	Jy 1.03 cm <sup>4</sup>
	Jz 0.65 cm <sup>4</sup>
Momento di resistenza profilo	Wy 0.50 cm <sup>3</sup>
	Wz 0.65 cm <sup>3</sup>
Lunghezza max profilo	6100 mm
Massa	1.32 Kg/m
Materiale	
LEGA EN AW 6060	
C50 Temp./Rett./Cromato	

Profilo contemineto tondo Ø20 BPRGD0000021

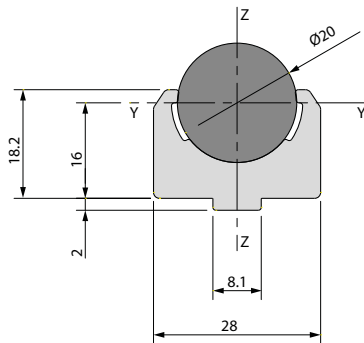

Caratteristiche tecniche	
Area profilo	618.94 mm <sup>2</sup>
Ingombri	Y 28.00 mm
	Z 28.00 mm
Momenti di inerzia	Jy 3.07 cm <sup>4</sup>
	Jz 3.34 cm <sup>4</sup>
Momento di resistenza profilo	Wy 1.71 cm <sup>3</sup>
	Wz 2.39 cm <sup>3</sup>
Lunghezza max profilo	6100 mm
Massa	3.30 Kg/m
Materiale	
LEGA EN AW 6060	
C50 Temp./Rett./Cromato	

Profilo contemineto tondo Ø25 BPRGD0000022

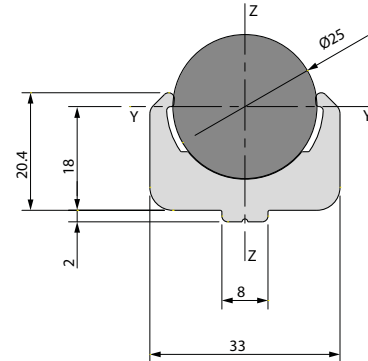

Caratteristiche tecniche	
Area profilo	826.41 mm <sup>2</sup>
Ingombri	Y 33.00 mm
	Z 32.50 mm
Momenti di inerzia	Jy 5.89 cm <sup>4</sup>
	Jz 6.12 cm <sup>4</sup>
Momento di resistenza profilo	Wy 2.82 cm <sup>3</sup>
	Wz 3.71 cm <sup>3</sup>
Lunghezza max profilo	6100 mm
Massa	4.80 Kg/m
Materiale	
LEGA EN AW 6060	
C50 Temp./Rett./Cromato	

**GDR10**

**BPRGD0000027**

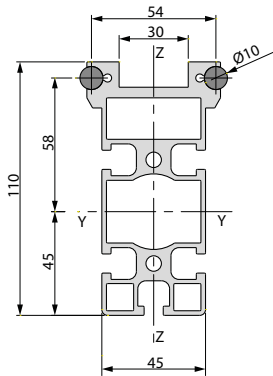

Caratteristiche tecniche	
Area profilo	1715.11 mm <sup>2</sup>
Ingombri	Y 64.00 mm
	Z 110.00 mm
Momenti di inerzia	Jy 219.23 cm <sup>4</sup>
	Jz 51.22 cm <sup>4</sup>
Momento di resistenza profilo	Wy 33.73 cm <sup>3</sup>
	Wz 16.01 cm <sup>3</sup>
Lunghezza max profilo	6040 mm
Massa	5.46 Kg/m
Materiale	
LEGA EN AW 6060	
C50 Temp./Rett./Cromato	

**GDR20**

**BPRGD0000028**

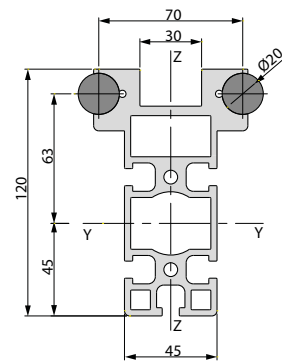

Caratteristiche tecniche	
Area profilo	2965.38 mm <sup>2</sup>
Ingombri	Y 90.00 mm
	Z 120.00 mm
Momenti di inerzia	Jy 413.54 cm <sup>4</sup>
	Jz 160.62 cm <sup>4</sup>
Momento di resistenza profilo	Wy 68.47 cm <sup>3</sup>
	Wz 35.69 cm <sup>3</sup>
Lunghezza max profilo	6040 mm
Massa	11.27 Kg/m
Materiale	
LEGA EN AW 6060	
C50 Temp./Rett./Cromato	



## SISTEMI LINEARI A ROTELLA CONDOTTA

In questa sezione è presente la gamma di componenti pre-assemblati per la realizzazione di sistemi lineari a rotella condotta, soluzioni semplici ed economiche, con buona precisione.

Per la realizzazione dei sistemi lineari si utilizzano i componenti base della sezione precedente assemblati su carrelli specifici, dimensionati per l'utilizzo sui relativi profili.

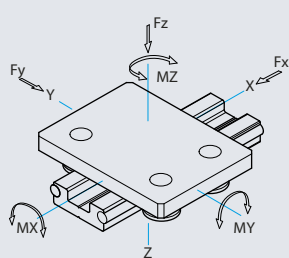

**serie GD - serie GDx**

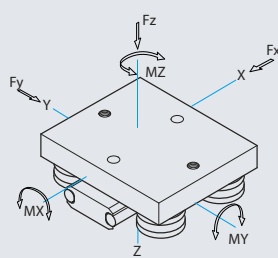

**serie GDS**

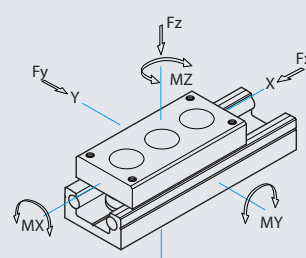

**serie IL**

I sistemi lineari sono composti dal **Carrello** con relativa **Rotella e Profilo**.

**IMPORTANTE:**  $F_y$  deve essere applicata esclusivamente dalla parte delle rotelle con perno concentrico.

**Attenzione:** il Cod. Carrello comprende la fornitura di un singolo carrello assemblato (il profilo guida è escluso). In fase di ordinazione specificare anche la quantità e le lunghezze del tipo di profilo.

**N.B.** tutti i moduli lineari possono essere personalizzabili, a disegno secondo le specifiche dei clienti. In questo catalogo sono riportati gli standard disponibili a magazzino e i dati possono essere soggetti a cambiamenti senza preavviso.  
**Contattare sempre l'ufficio tecnico per la verifica dell'applicazione.**

Mr = Momento a rottura teorico (N) - Ml = Momento consigliato (N), Cr = Carico a rottura teorico (N) - Cl = Carico consigliato (N)

## GD6

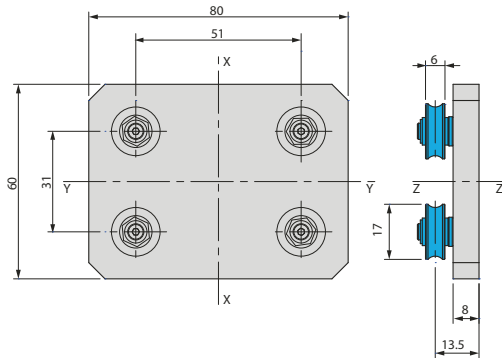

Cod. Carrello GCAR0000088		
Cod. Profilo BPRGD0000063		
Cod. Rotelle GRUGD0000029 - GRUGD0000050		
CARATTERISTICHE TECNICHE		
Massa carrello	0.145 Kg	
Momenti torcenti	Mr	Ml
Momento MX	48 Nm	6.8 Nm
Momento MY	29 Nm	4.2 Nm
Momento MZ	34 Nm	5 Nm
Carichi applicabili	Cr	Cl
Carico FY	1153 N	165 N
Carico FZ	1879 N	268 N

## GD10A

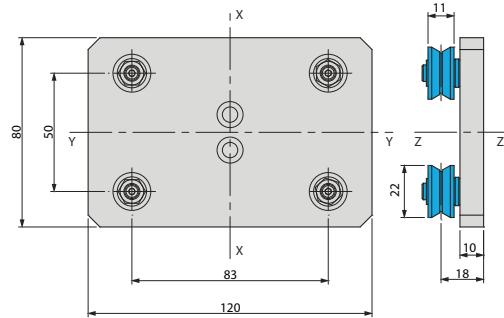

Cod. Carrello GCAR00000196		
Cod. Profilo BPRGD0000060 - BPRGD0000027		
Cod. Rotelle GRUGD0000030 - GRUGD0000052		
CARATTERISTICHE TECNICHE		
Massa carrello	0.38 Kg	
Momenti torcenti	Mr	Ml
Momento MX	105 Nm	15 Nm
Momento MY	63 Nm	9 Nm
Momento MZ	75 Nm	10.8 Nm
Carichi applicabili	Cr	Cl
Carico FY	1552 N	222 N
Carico FZ	2534 N	362 N

## GD10B

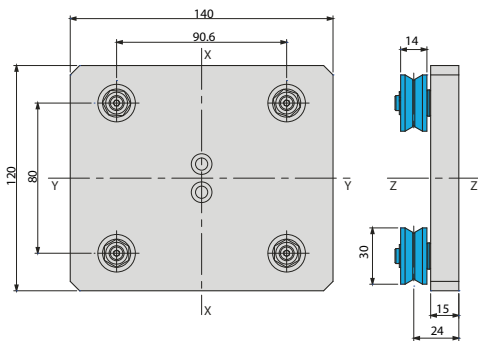

Cod. Carrello GCAR0000070		
Cod. Profilo BPRGD0000060 - BPRGD0000027		
Cod. Rotelle GRUGD0000032 - GRUGD0000053		
CARATTERISTICHE TECNICHE		
Massa carrello	0.97 Kg	
Momenti torcenti	Mr	Ml
Momento MX	258 Nm	36.8 Nm
Momento MY	228 Nm	32.6 Nm
Momento MZ	211 Nm	30.2 Nm
Carichi applicabili	Cr	Cl
Carico FY	3500 N	500 N
Carico FZ	5702 N	814 N

## GD10C

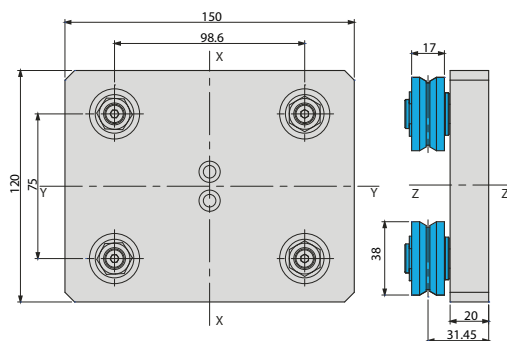

Cod. Carrello GCAR00000131		
Cod. Profilo BPRGD0000060 - BPRGD0000027		
Cod. Rotelle GRUGD0000033 - GRUGD0000054		
CARATTERISTICHE TECNICHE		
Massa carrello	1.595 Kg	
Momenti torcenti	Mr	Ml
Momento MX	718 Nm	102.6 Nm
Momento MY	546 Nm	78 Nm
Momento MZ	602 Nm	86 Nm
Carichi applicabili	Cr	Cl
Carico FY	9720 N	1388 N
Carico FZ	14573 N	2082 N

# SERIE GD E GDS

## SISTEMI LINEARI A ROTELLA CONDOTTA

Mr = Momento a rottura teorico (N) - Ml = Momento consigliato (N), Cr = Carico a rottura teorico (N) - Cl = Carico consigliato (N)

### GD10C2

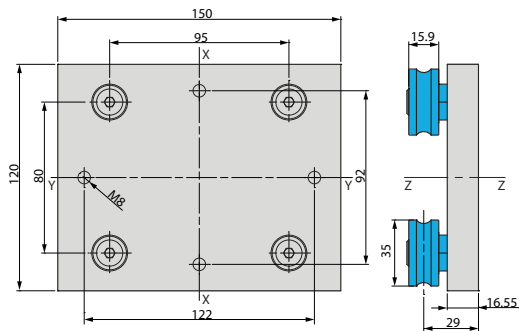

Cod. Carrello GCARO0000025

Cod. Profilo BPRGD0000060 - BPRGD0000027

Cod. Rotelle GRUGD0000028 - GRUGD0000049

#### CARATTERISTICHE TECNICHE

Massa carrello	1.32 Kg	
<b>Momenti torcenti</b>	<b>Mr</b>	<b>Ml</b>
Momento MX	251 Nm	35.8 Nm
Momento MY	211 Nm	30.2 Nm
Momento MZ	411 Nm	58.7 Nm
<b>Carichi applicabili</b>	<b>Cr</b>	<b>Cl</b>
Carico FY	6609 N	944 N
Carico FZ	5280 N	754 N

### GDX10A

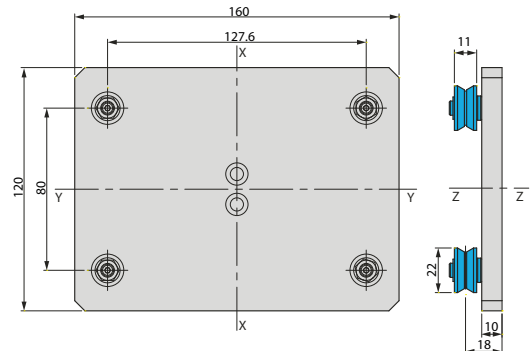

Cod. Carrello GCARO0000198

Cod. Profilo BPRGD0000065

Cod. Rotelle GRUGD0000030 - GRUGD0000052

#### CARATTERISTICHE TECNICHE

Massa carrello	0.64 Kg	
<b>Momenti torcenti</b>	<b>Mr</b>	<b>Ml</b>
Momento MX	161 Nm	23 Nm
Momento MY	101 Nm	14.5 Nm
Momento MZ	117 Nm	16.7 Nm
<b>Carichi applicabili</b>	<b>Cr</b>	<b>Cl</b>
Carico FY	1555 N	222 N
Carico FZ	2534 N	362 N

### GDX10B

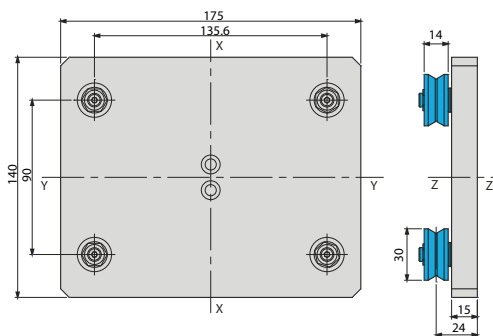

Cod. Carrello GCARO0000197

Cod. Profilo BPRGD0000065

Cod. Rotelle GRUGD0000032 - GRUGD0000053

#### CARATTERISTICHE TECNICHE

Massa carrello	1.285 Kg	
<b>Momenti torcenti</b>	<b>Mr</b>	<b>Ml</b>
Momento MX	386 Nm	55.2 Nm
Momento MY	256 Nm	36.7 Nm
Momento MZ	285 Nm	40.7 Nm
<b>Carichi applicabili</b>	<b>Cr</b>	<b>Cl</b>
Carico FY	3499 N	500 N
Carico FZ	5702 N	814.6 N

### GDX10C

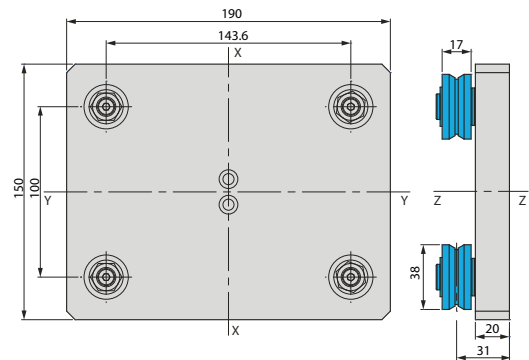

Cod. Carrello GCARO0000199

Cod. Profilo BPRGD0000065

Cod. Rotelle GRUGD0000033 - GRUGD0000054

#### CARATTERISTICHE TECNICHE

Massa carrello	2.165 Kg	
<b>Momenti torcenti</b>	<b>Mr</b>	<b>Ml</b>
Momento MX	1046 Nm	149.5 Nm
Momento MY	728 Nm	104 Nm
Momento MZ	850 Nm	121.5 Nm
<b>Carichi applicabili</b>	<b>Cr</b>	<b>Cl</b>
Carico FY	9720 N	1388 N
Carico FZ	14573 N	2082 N



Mr = Momento a rottura teorico (N) - Ml = Momento consigliato (N), Cr = Carico a rottura teorico (N) - Cl = Carico consigliato (N)

## GD20A

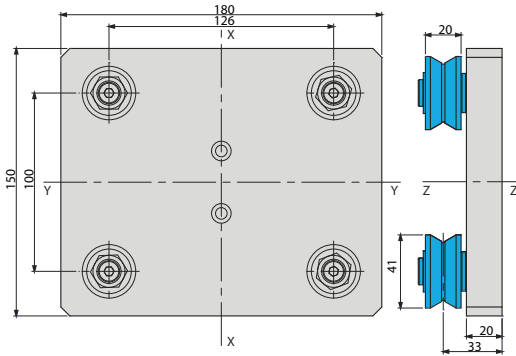

Cod. Carrello GCAR00000135		
Cod. Profilo BPRGD0000062 - BPRGD0000028		
Cod. Rotelle GRUGD0000035 - GRUGD0000056		
CARATTERISTICHE TECNICHE		
Massa carrello	2.245 Kg	
Momenti torcenti	Mr	Ml
Momento MX	918 Nm	131 Nm
Momento MY	728 Nm	104 Nm
Momento MZ	782 Nm	112 Nm
Carichi applicabili	Cr	Cl
Carico FY	9720 N	1388 N
Carico FZ	14573 N	2082 N

## GD20B

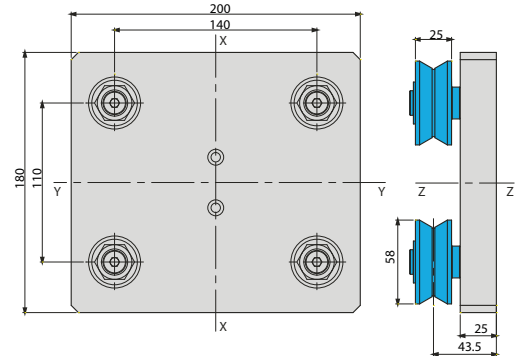

Cod. Carrello GCAR00000160		
Cod. Profilo BPRGD0000162 - BPRGD0000028		
Cod. Rotelle GRUGD0000036 - GRUGD0000057		
CARATTERISTICHE TECNICHE		
Massa carrello	4.365 Kg	
Momenti torcenti	Mr	Ml
Momento MX	1182 Nm	169 Nm
Momento MY	929 Nm	133 Nm
Momento MZ	1153 Nm	165 Nm
Carichi applicabili	Cr	Cl
Carico FY	12960 N	1851 N
Carico FZ	16896 N	2414 N

## GD20A2

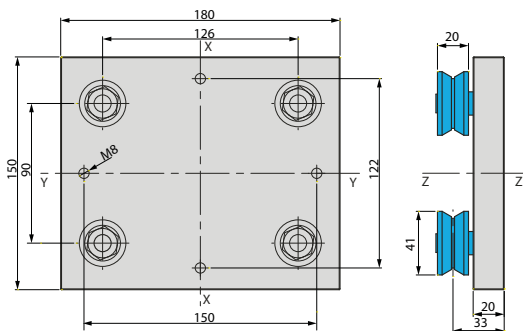

Cod. Carrello GCAR00000029		
Cod. Profilo BPRGD0000062 - BPRGD0000028		
Cod. Rotelle GRUGD0000035 - GRUGD0000056		
CARATTERISTICHE TECNICHE		
Massa carrello	2.244 Kg	
Momenti torcenti	Mr	Ml
Momento MX	918 Nm	131 Nm
Momento MY	656 Nm	93.7 Nm
Momento MZ	752 Nm	107.5 Nm
Carichi applicabili	Cr	Cl
Carico FY	9720 N	1388 N
Carico FZ	14573 N	2082 N

## GD20B2

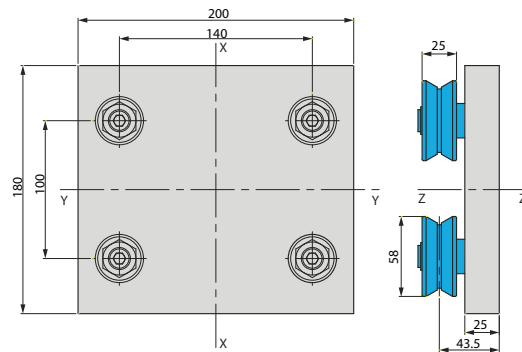

Cod. Carrello GCAR00000258		
Cod. Profilo BPRGD0000062 - BPRGD0000028		
Cod. Rotelle GRUGD0000036 - GRUGD0000057		
CARATTERISTICHE TECNICHE		
Massa carrello	4.35 Kg	
Momenti torcenti	Mr	Ml
Momento MX	1182 Nm	169 Nm
Momento MY	845 Nm	120 Nm
Momento MZ	1114 Nm	159 Nm
Carichi applicabili	Cr	Cl
Carico FY	12960 N	1851 N
Carico FZ	16896 N	2414 N

Mr = Momento a rottura teorico (N) - ML = Momento consigliato (N), Cr = Carico a rottura teorico (N) - Cl = Carico consigliato (N)

## GD20X

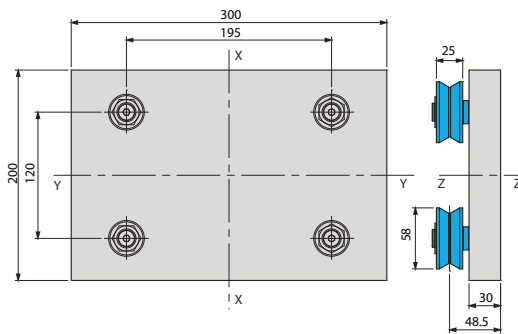

Cod. Carrello GCARO0000200

Cod. Profilo BPRGD0000009

Cod. Rotelle GRUGD0000036 - GRUGD0000057

## CARATTERISTICHE TECNICHE

Massa carrello	6.765 Kg	
----------------	----------	--

Momenti torcenti	Mr	ML
Momento MX	1647 Nm	235 Nm
Momento MY	1014 Nm	145 Nm
Momento MZ	1484 Nm	212 Nm

Carichi applicabili	Cr	Cl
Carico FY	12960 N	1851 N
Carico FZ	16896 N	2414 N

## GDS10

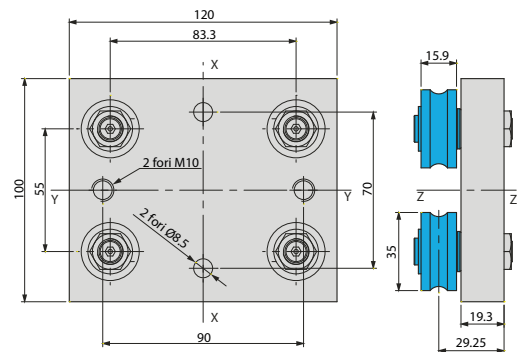

Cod. Carrello GCARO0000240

Cod. Profilo BPRGD0000058

Cod. Rotelle GRUGD0000045 - GRUGD0000066

## CARATTERISTICHE TECNICHE

Massa carrello	1.135 Kg	
----------------	----------	--

Momenti torcenti	Mr	ML
Momento MX	440 Nm	63 Nm
Momento MY	290 Nm	41.5 Nm
Momento MZ	330 Nm	47.2 Nm

Carichi applicabili	Cr	Cl
Carico FY	6609 N	944 N
Carico FZ	10560 N	1508 N

## GDS102

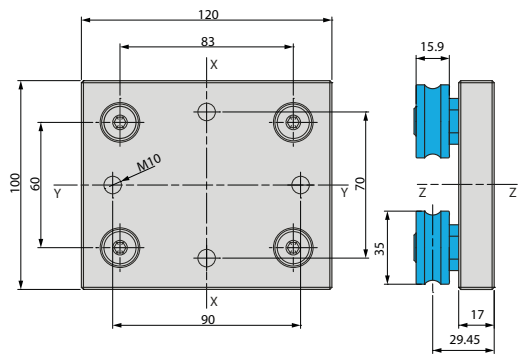

Cod. Carrello GCARO0000030

Cod. Profilo BPRGD0000058

Cod. Rotelle GRUGD0000028 - GRUGD0000049

## CARATTERISTICHE TECNICHE

Massa carrello	1.06 Kg	
----------------	---------	--

Momenti torcenti	Mr	ML
Momento MX	219 Nm	31.3 Nm
Momento MY	158 Nm	22.6 Nm
Momento MZ	338 Nm	48.3 Nm

Carichi applicabili	Cr	Cl
Carico FY	6609 N	944 N
Carico FZ	5280 N	754 N

Mr = Momento a rottura teorico (N) - Ml = Momento consigliato (N), Cr = Carico a rottura teorico (N) - Cl = Carico consigliato (N)

### IL28/3

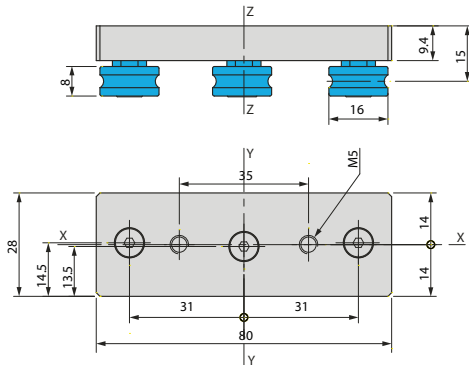

Cod. Carrello GCAR00000034		
Cod. Profilo BPRGD0000012		
Cod. Rotelle GRUGD0000026 - GRUGD0000047		
CARATTERISTICHE TECNICHE		
Massa carrello	0.058 Kg	
Momenti torcenti	Mr	Ml
Momento MX	9.7 Nm	1.4 Nm
Momento MY	20 Nm	2.9 Nm
Momento MZ	18 Nm	2.6 Nm
Carichi applicabili	Cr	Cl
Carico FY	1153 N	165 N
Carico FZ	864 N	123 N

### IL28/5

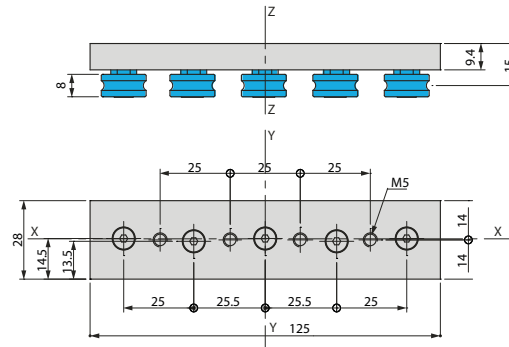

Cod. Carrello GCAR00000033		
Cod. Profilo BPRGD0000012		
Cod. Rotelle GRUGD0000026 - GRUGD0000047		
CARATTERISTICHE TECNICHE		
Massa carrello	0.155 Kg	
Momenti torcenti	Mr	Ml
Momento MX	7.9 Nm	1.1 Nm
Momento MY	33 Nm	4.7 Nm
Momento MZ	44 Nm	6.3 Nm
Carichi applicabili	Cr	Cl
Carico FY	1538 N	220 N
Carico FZ	1220 N	174 N

### IL 32/3

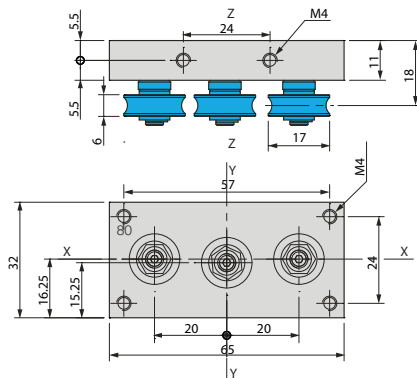

Cod. Carrello GCAR00000090		
Cod. Profilo BPRGD0000013		
Cod. Rotelle GRUGD0000083 - GRUGD0000084		
CARATTERISTICHE TECNICHE		
Massa carrello	0.1 Kg	
Momenti torcenti	Mr	Ml
Momento MX	18 Nm	2.6 Nm
Momento MY	23 Nm	3.3 Nm
Momento MZ	11.5 Nm	1.6 Nm
Carichi applicabili	Cr	Cl
Carico FY	1153 N	165 N
Carico FZ	1538 N	219 N

### IL 42/3

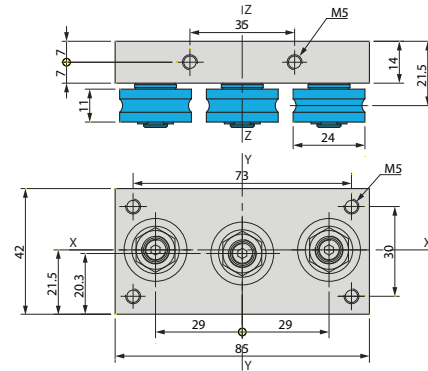

Cod. Carrello GCAR00000093		
Cod. Profilo BPRGD0000014		
Cod. Rotelle GRUGD0000086 - GRUGD0000085		
CARATTERISTICHE TECNICHE		
Massa carrello	0.26 Kg	
Momenti torcenti	Mr	Ml
Momento MX	68 Nm	9.7 Nm
Momento MY	85 Nm	12.2 Nm
Momento MZ	43 Nm	6.1 Nm
Carichi applicabili	Cr	Cl
Carico FY	2955 N	422 N
Carico FZ	3940 N	563 N

Mr = Momento a rottura teorico (N) - Ml = Momento consigliato (N), Cr = Carico a rottura teorico (N) - Cl = Carico consigliato (N)

## IL 42/5

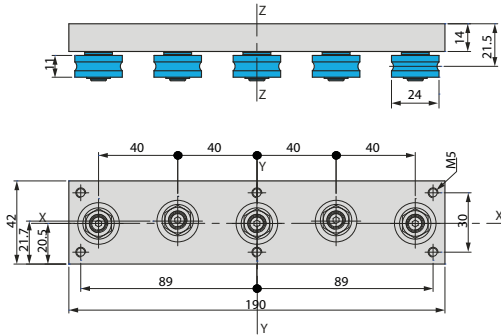

Cod. Carrello GCARO0000066

Cod. Profilo BPRGD0000014

Cod. Rotelle GRUGD0000086 - GRUGD0000085

## CARATTERISTICHE TECNICHE

Massa carrello 0.51 Kg

Momenti torcenti	Mr	Ml
Momento MX	55 Nm	8 Nm
Momento MY	236 Nm	34 Nm
Momento MZ	177 Nm	25.3 Nm

Carichi applicabili

	Cr	Cl
Carico FY	3940 N	563 N
Carico FZ	5563 N	795 N

## IL43/3

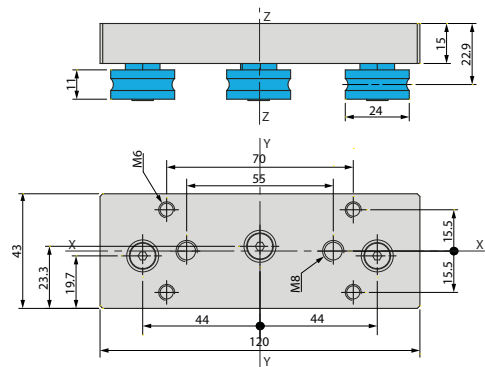

Cod. Carrello GCARO0000036

Cod. Profilo BPRGD0000015

Cod. Rotelle GRUGD0000042 - GRUGD0000063

## CARATTERISTICHE TECNICHE

Massa carrello 0.3 Kg

Momenti torcenti	Mr	Ml
Momento MX	48 Nm	6.9 Nm
Momento MY	85 Nm	12.2 Nm
Momento MZ	65 Nm	9.3 Nm

Carichi applicabili

	Cr	Cl
Carico FY	2955 N	422 N
Carico FZ	2592 N	370 N

## IL43/4

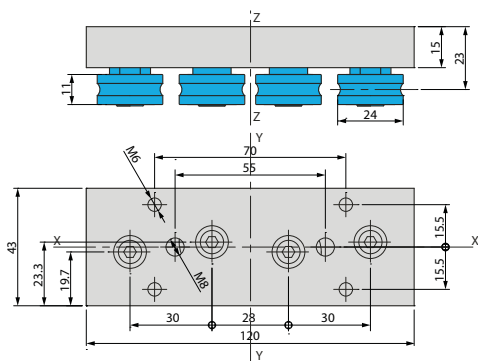

Cod. Carrello GCARO0000041 - Cod. Profilo BPRGD0000015

Cod. Rotelle GRUGD0000042 - GRUGD0000063

## CARATTERISTICHE TECNICHE

Massa carrello 0.33 Kg

Momenti torcenti	Mr	Ml
Momento MX	39 Nm	5.7 Nm
Momento MY	85 Nm	12.2 Nm
Momento MZ	+130 Nm	18.6 Nm
Momento MZ	-41 Nm	-5.9 Nm

Carichi applicabili

	Cr	Cl
Carico FY	2955 N	422 N
Carico FZ	3168 N	452 N

## IL43/5

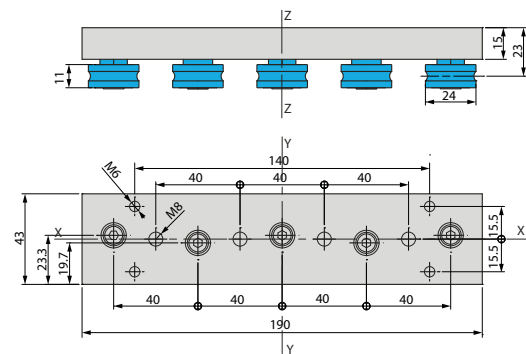

Cod. Carrello GCARO0000042

Cod. Profilo BPRGD0000015

Cod. Rotelle GRUGD0000042 - GRUGD0000063

## CARATTERISTICHE TECNICHE

Massa carrello 0.48 Kg

Momenti torcenti	Mr	Ml
Momento MX	39 Nm	5.7 Nm
Momento MY	155 Nm	22.2 Nm
Momento MZ	177 Nm	25.3 Nm

Carichi applicabili

	Cr	Cl
Carico FY	3940 N	563 N
Carico FZ	3660 N	523 N

Mr = Momento a rottura teorico (N) - ML = Momento consigliato (N), Cr = Carico a rottura teorico (N) - Cl = Carico consigliato (N)

### IL43C/3

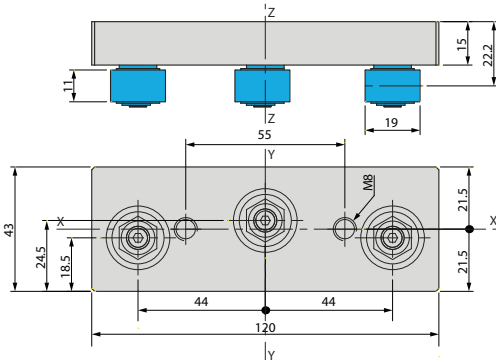

### IL43C/5

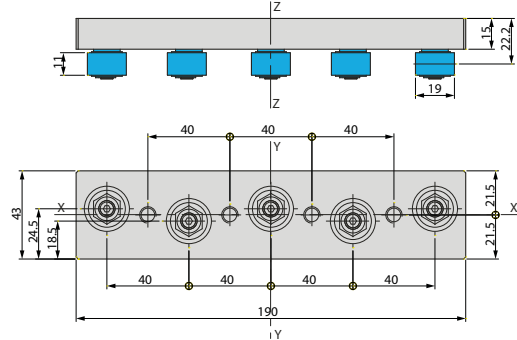

Cod. Carrello GCAR0000056

Cod. Profilo BPRGD0000015

Cod. Rotelle GRUGD0000039 - GRUGD0000060

#### CARATTERISTICHE TECNICHE

Massa carrello	0.296 Kg	
<b>Momenti torcenti</b>	<b>Mr</b>	<b>ML</b>
Momento MX	47 Nm	6.7 Nm
Momento MY	83 Nm	11.8 Nm
Momento MZ	96 Nm	13.7 Nm
<b>Carichi applicabili</b>	<b>Cr</b>	<b>Cl</b>
Carico FY	4354 N	622 N
Carico FZ	2505 N	358 N

Cod. Carrello GCAR00000214

Cod. Profilo BPRGD0000015

Cod. Rotelle GRUGD0000039 - GRUGD0000060

#### CARATTERISTICHE TECNICHE

Massa carrello	0.48 Kg	
<b>Momenti torcenti</b>	<b>Mr</b>	<b>ML</b>
Momento MX	38 Nm	5.5 Nm
Momento MY	150 Nm	21.5 Nm
Momento MZ	261 Nm	37.3 Nm
<b>Carichi applicabili</b>	<b>Cr</b>	<b>Cl</b>
Carico FY	5806 N	829 N
Carico FZ	3538 N	505 N

### IL 65/3

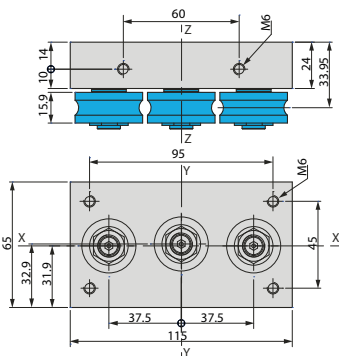

### IL 65/5

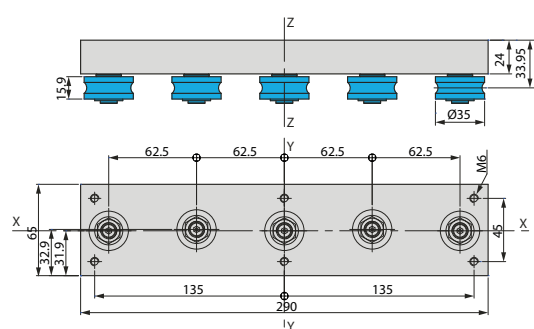

Cod. Carrello GCAR00000094

Cod. Profilo BPRGD0000017

Cod. Rotelle GRUGD0000045 - GRUGD0000066

#### CARATTERISTICHE TECNICHE

Massa carrello	0.845 Kg	
<b>Momenti torcenti</b>	<b>Mr</b>	<b>ML</b>
Momento MX	210 Nm	30 Nm
Momento MY	243 Nm	34.7 Nm
Momento MZ	124 Nm	17.7 Nm
<b>Carichi applicabili</b>	<b>Cr</b>	<b>Cl</b>
Carico FY	6609 N	944 N
Carico FZ	8640 N	1234 N

Cod. Carrello GCAR00000095

Cod. Profilo BPRGD0000017

Cod. Rotelle GRUGD0000045 - GRUGD0000066

#### CARATTERISTICHE TECNICHE

Massa carrello	1.83 Kg	
<b>Momenti torcenti</b>	<b>Mr</b>	<b>ML</b>
Momento MX	171 Nm	24.5 Nm
Momento MY	810 Nm	116 Nm
Momento MZ	620 Nm	88.5 Nm
<b>Carichi applicabili</b>	<b>Cr</b>	<b>Cl</b>
Carico FY	8813 N	1259 N
Carico FZ	12200 N	1743 N

Mr = Momento a rottura teorico (N) - ML = Momento consigliato (N), Cr = Carico a rottura teorico (N) - Cl = Carico consigliato (N)

## IL65AC/3

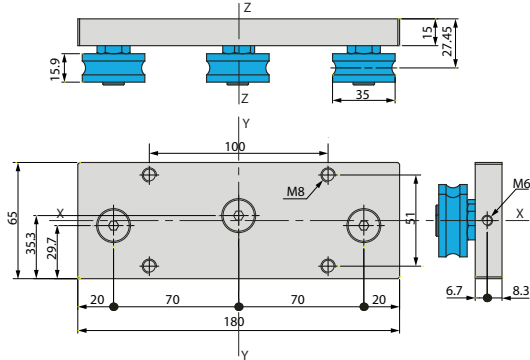

Cod. Carrello GCARO0000049

Cod. Profilo APRGD0000002

Cod. Rotelle GRUGD0000028 - GRUGD0000049

## CARATTERISTICHE TECNICHE

Massa carrello	0.83 Kg	
<b>Momenti torcenti</b>	<b>Mr</b>	<b>ML</b>
Momento MX	118 Nm	17 Nm
Momento MY	227 Nm	32.4 Nm
Momento MZ	231 Nm	33 Nm
<b>Carichi applicabili</b>	<b>Cr</b>	<b>Cl</b>
Carico FY	6609 N	944 N
Carico FZ	4320 N	617 N

## IL65AC/5

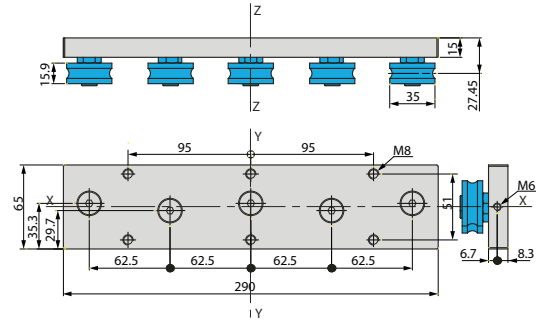

Cod. Carrello GCARO0000059

Cod. Profilo APRGD0000002

Cod. Rotelle GRUGD0000028 - GRUGD0000049

## CARATTERISTICHE TECNICHE

Massa carrello	1.41 Kg	
<b>Momenti torcenti</b>	<b>Mr</b>	<b>ML</b>
Momento MX	96 Nm	13.8 Nm
Momento MY	405 Nm	58 Nm
Momento MZ	620 Nm	88.5 Nm
<b>Carichi applicabili</b>	<b>Cr</b>	<b>Cl</b>
Carico FY	8813 N	1259 N
Carico FZ	6100 N	871 N



## MODULI LINEARI MONORAIL

Le Monorail sono guide monotrave autoportanti con scorrimenti a rotelle in delrin: che consentono alte velocità di scorrimento e buona precisione di posizionamento.

Si pongono tra i sistemi di scorrimento motorizzato più semplici ed economici e/o condotti facilmente, applicabili anche in ambienti gravosi.

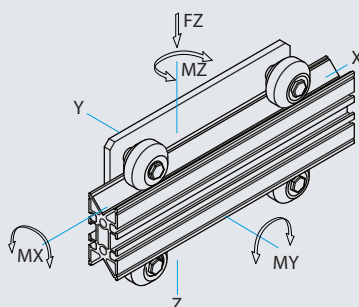

**N.B.** tutti i moduli lineari possono essere personalizzabili a disegno secondo le specifiche dei clienti. In questo catalogo sono riportati gli standard disponibili a magazzino e i dati possono essere soggetti a cambiamenti senza preavviso.  
**Contattare sempre l'ufficio tecnico per la verifica dell'applicazione.**

## Rotelle Monorail

Fr = Carico radiale (N) - Fa = Carico assiale (N)

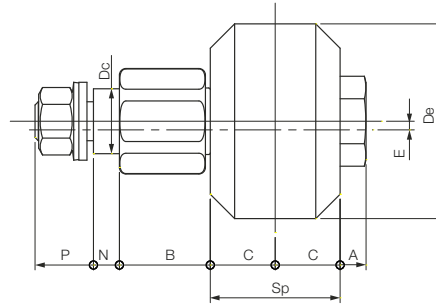
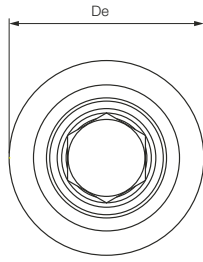

Codice	Dimensioni (mm)										Fr (N)	Fa (N)
	Dc	De	SP	A	B	C	N	P	E	M		
<b>CONCENTRICHE:</b>												
GRUGD0000074	20	60	40	8	28	20	8	18	-	12	550	137.5
GRUGD0000075	20	60	40	8	28	20	8	23	-	12	550	137.5
<b>ECCENTRICHE:</b>												
GRUGD0000077	20	60	40	8	28	20	8	18	2	12	550	137.5
GRUGD0000078	20	60	40	8	28	20	8	23	2	12	550	137.5

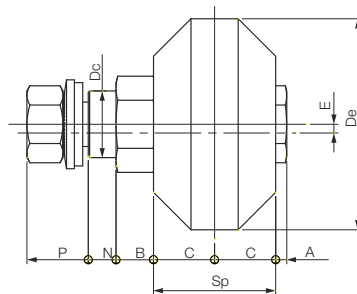
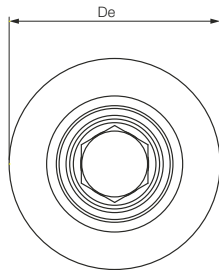

Codice	Dimensioni (mm)										Fr (N)	Fa (N)
	Dc	De	SP	A	B	C	N	P	E	M		
<b>CONCENTRICHE:</b>												
GRUGD0000080	24	76	44	4	13.5	22	10	21.5	-	16	1000	250
<b>ECCENTRICHE:</b>												
GRUGD0000081	24	76	44	4	13.5	22	10	21.5	1.75	16	1000	250



**Profilo con guida a V 90° BPRGD0000023**

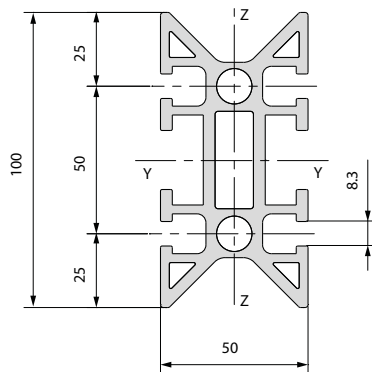

Caratteristiche tecniche	
Area profilo	1783 mm <sup>2</sup>
Ingombri	Y 50 mm
	Z 100 mm
Momenti di inerzia	Jy 143 cm <sup>4</sup>
	Jz 34.8 cm <sup>4</sup>
Momento di resistenza profilo	Wy 28.6 cm <sup>3</sup>
	Wz 13.9 cm <sup>3</sup>
Lunghezza max profilo	6000 mm
Massa	4.64 Kg/m
Materiale	
LEGA EN AW 6060	

**Profilo con guida a V 90° BPRGD0000025**

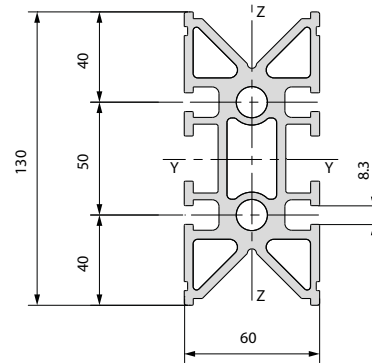

Caratteristiche tecniche	
Area profilo	2979 mm <sup>2</sup>
Ingombri	Y 60 mm
	Z 130 mm
Momenti di inerzia	Jy 358 cm <sup>4</sup>
	Jz 84 cm <sup>4</sup>
Momento di resistenza profilo	Wy 55 cm <sup>3</sup>
	Wz 28 cm <sup>3</sup>
Lunghezza max profilo	6000 mm
Massa	7.49 Kg/m
Materiale	
LEGA EN AW 6060	

**Profilo con guida a V 90° BPRGD0000026**

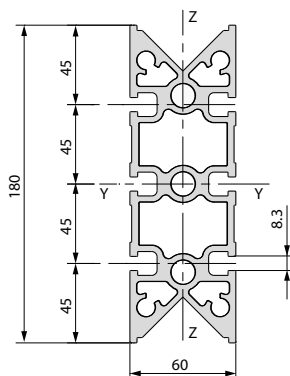

Caratteristiche tecniche	
Area profilo	3726 mm <sup>2</sup>
Ingombri	Y 60 mm
	Z 180 mm
Momenti di inerzia	Jy 1005.1 cm <sup>4</sup>
	Jz 125.7 cm <sup>4</sup>
Momento di resistenza profilo	Wy 111.7 cm <sup>3</sup>
	Wz 42 cm <sup>3</sup>
Lunghezza max profilo	6000 / 7000 mm
Massa	10.09 Kg/m
Materiale	
LEGA EN AW 6060	

## MONORAIL100 sp 10

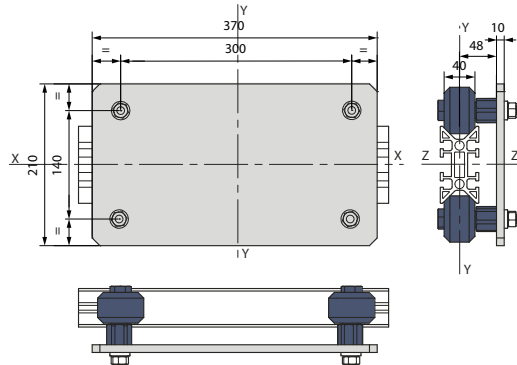

Cod. Carrello GCARO0000099

Cod. Profilo BPRGD0000023

Cod. Rotella GRUGD0000074 - GRUGD0000077

### Caratteristiche tecniche

Massa carrello 4.14 Kg

### Momenti torcenti ammissibili

Momento MX 108 Nm

Momento MY 165 Nm

Momento MZ 31.8 Nm

### Carichi limite applicabili

Carico dinamico FY max 1100 N

Carico statico FY max 720 N

## MONORAIL100 sp 15

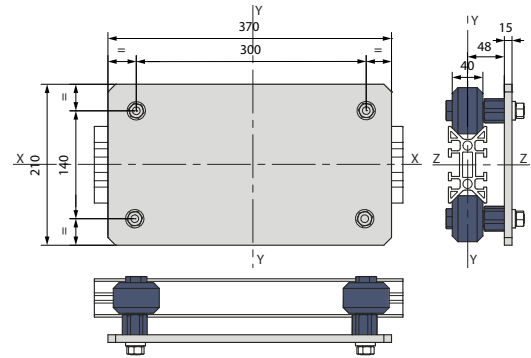

Cod. Carrello GCARO0000260

Cod. Profilo BPRGD0000023

Cod. Rotella GRUGD0000075 - GRUGD0000078

### Caratteristiche tecniche

Massa carrello 5.2 Kg

### Momenti torcenti ammissibili

Momento MX 108 Nm

Momento MY 165 Nm

Momento MZ 31.8 Nm

### Carichi limite applicabili

Carico dinamico FY max 1100 N

Carico statico FY max 720 N

## MONORAIL130

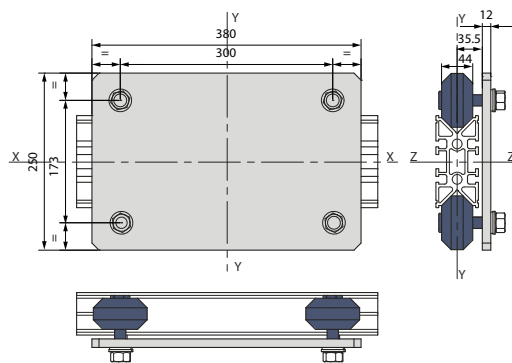

Cod. Carrello GCARO0000101

Cod. Profilo BPRGD0000025

Cod. Rotella GRUGD0000080 - GRUGD0000081

### Caratteristiche tecniche

Massa carrello 5.47 Kg

### Momenti torcenti ammissibili

Momento MX 150 Nm

Momento MY 300 Nm

Momento MZ 55 Nm

### Carichi limite applicabili

Carico dinamico FY max 2000 N

Carico statico FY max 1000 N

## MONORAIL180

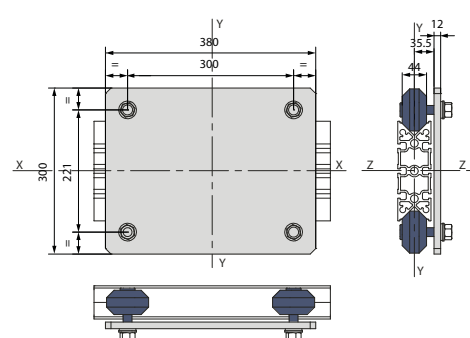

Cod. Carrello GCARO0000102

Cod. Profilo BPRGD0000026

Cod. Rotella GRUGD0000080 - GRUGD0000081

### Caratteristiche tecniche

Massa carrello 6.1 Kg

### Momenti torcenti ammissibili

Momento MX 150 Nm

Momento MY 300 Nm

Momento MZ 79 Nm

### Carichi limite applicabili

Carico dinamico FY max 2000 N

Carico statico FY max 1000 N



## MODULI LINEARI MOVIMENTAZIONE A CINGHIA

### Scorrimento a rotelle/SERIE AR-EL-ELZ-GDR-GDR MLT

Le serie a rotelle AR con scorrimento interno, EL con scorrimento esterno e GDR con scorrimento esterno ed estruso su profilo 45 si caratterizzano per economicità, silenziosità e assenza di manutenzione. Esse risultano particolarmente indicate per carichi medio/leggeri e velocità ed accelerazioni alte.

A completamento della gamma a rotella, viene fornita la serie ELZ. Essa mantiene fissa la motorizzazione direttamente sul carro e risulta quindi priva di testate. Questa caratteristica la rende adatta per movimentazioni verticali o spintori.

#### OPZIONI

- predisposizione attacco motore/riduttore: diretto o con campana e giunto
- forature supplementari
- accessori di fissaggio
- sistema di giunzione per lunghezze oltre i 6000 mm
- possibilità di trattamenti anticorrosione

Tutti i moduli lineari vengono forniti assemblati, senza motorizzazione.

**N.B.** tutti i moduli lineari possono essere personalizzabili a disegno secondo le specifiche dei clienti. In questo catalogo sono riportati gli standard disponibili a magazzino e i dati possono essere soggetti a cambiamenti senza preavviso.

**Contattare sempre l'ufficio tecnico per la verifica dell'applicazione.**

## AR55

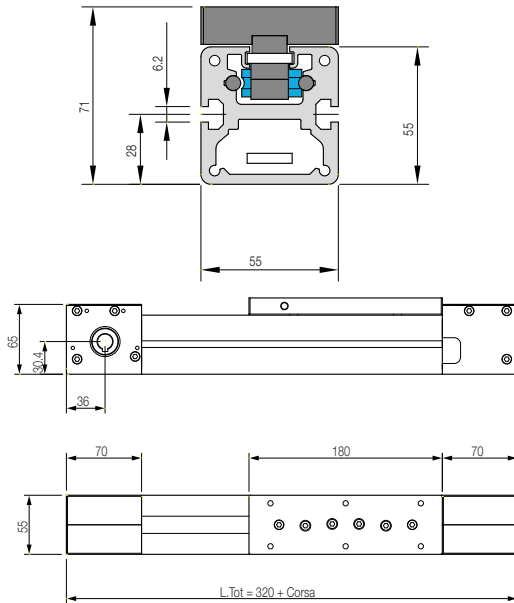

## Caratteristiche tecniche

N rotelle	4
Ripetibilità di posizionamento	+/- 0.1 mm
Cinghia	RPP5 18
Puleggia	Z26 RPP5
Foro std con sede linguetta	Ø 12 - 14 mm
Diametro primitivo	Ø 41.38 mm
Massa corsa 0 mm	2.893 Kg
Massa corsa ogni 100 mm	0.41 Kg

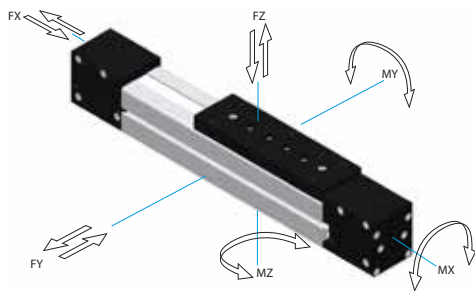

## Carichi massimi

FX = 600 N \*  
FY = 2590 N  
FZ = 2376 N

## Momenti massimi

MX = 4.5 Nm  
MY = 36 Nm  
MZ = 64 Nm

COPPIA A VUOTO MINIMA

1.1 Nm

## Carichi consigliati

FX = 300 N  
FY = 518 N  
FZ = 475 N

## Momenti consigliati

MX = 1.5 Nm  
MY = 7.2 Nm  
MZ = 12.8 Nm

\* Il carico di rottura della cinghia è 6050 N.

## AR80

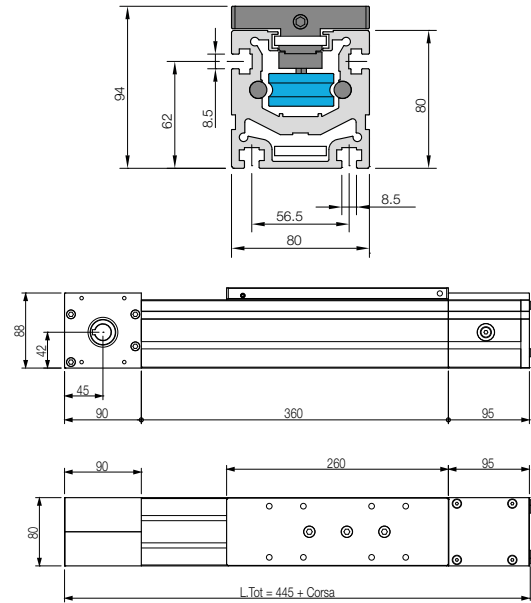

## Caratteristiche tecniche

N rotelle	4
Ripetibilità di posizionamento	+/- 0.1 mm
Cinghia	RPP8 30
Puleggia	Z26 RPP8
Foro std con sede linguetta	Ø 14 - 16 - 19 mm
Albero maschio integrale	Ø 25 mm
Diametro primitivo	Ø 66.21 mm
Massa corsa 0 mm	7.782 Kg
Massa corsa ogni 100 mm	0.88 Kg

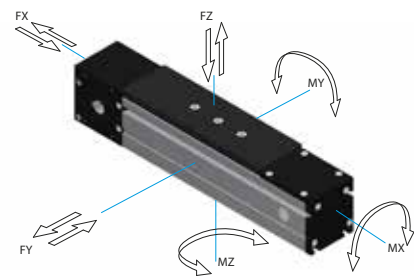

## Carichi massimi

FX = 4510 N \*\*  
FY = 4500 N  
FZ = 2770 N

## Momenti massimi

MX = 27 Nm  
MY = 75 Nm  
MZ = 200 Nm

COPPIA A VUOTO MINIMA

1.5 Nm

## Carichi consigliati

FX = 2250 N  
FY = 900 N  
FZ = 554 N

## Momenti consigliati

MX = 5.4 Nm  
MY = 15 Nm  
MZ = 40 Nm

\*\* Il carico di rottura della cinghia è 18050 N.

## ELC

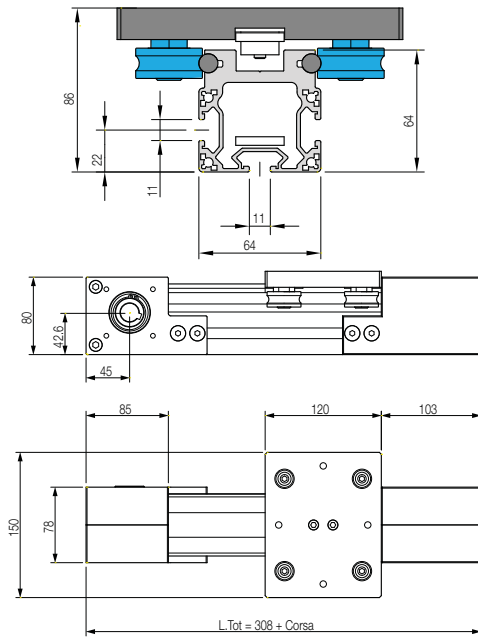

### Caratteristiche tecniche

N rotelle	4
Ripetibilità di posizionamento	+/- 0.1 mm
Cinghia	H100
Puleggia	Z14 H100
Foro std con sede linguetta	Ø 19 mm
Diametro primitivo	Ø 56.59 mm
Massa corsa 0 mm	5.013 Kg
Massa corsa ogni 100 mm	0.49 Kg

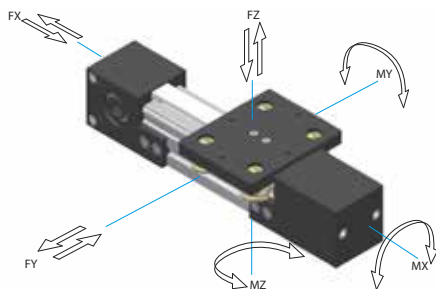

Carichi massimi	Momenti massimi
FX = 2290 N *	MX = 252 Nm
FY = 6609 N	MY = 211 Nm
FZ = 5280 N	MZ = 411 Nm

COPPIA A VUOTO MINIMA	1.2 Nm
-----------------------	--------

Carichi consigliati	Momenti consigliati
FX = 1145 N	MX = 36 Nm
FY = 944 N	MY = 30.2 Nm
FZ = 754 N	MZ = 58.8 Nm

\* Il carico di rottura della cinghia è 9175 N.

## EL70

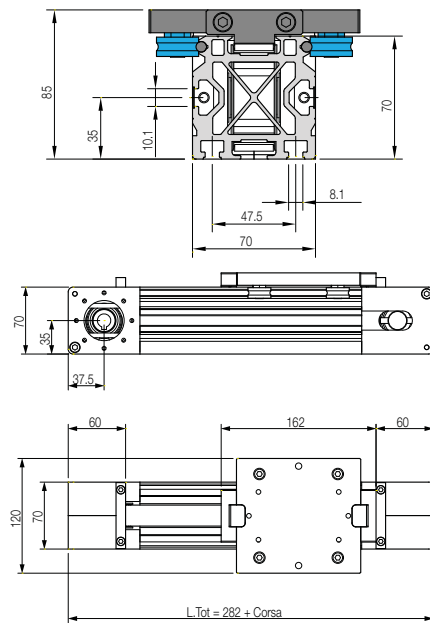

### Caratteristiche tecniche

N rotelle	4
Ripetibilità di posizionamento	+/- 0.1 mm
Cinghia	RPP5 22
Puleggia	Z36 RPP5
Foro std con sede linguetta	Ø 14 mm
Albero maschio integrale	Ø 14 mm
Diametro primitivo	Ø 57.3 mm
Massa corsa 0 mm	3.649 Kg
Massa corsa ogni 100 mm	0.54 Kg

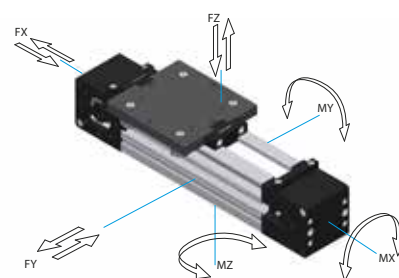

Carichi massimi	Momenti massimi
FX = 1510 N **	MX = 138 Nm
FY = 6609 N	MY = 127 Nm
FZ = 3168 N	MZ = 396 Nm

COPPIA A VUOTO MINIMA	1.2 Nm
-----------------------	--------

Carichi consigliati	Momenti consigliati
FX = 755 N	MX = 19.8 Nm
FY = 944 N	MY = 18.1 Nm
FZ = 452 N	MZ = 56.7 Nm

\*\* Il carico di rottura della cinghia è 6045 N.

EL90

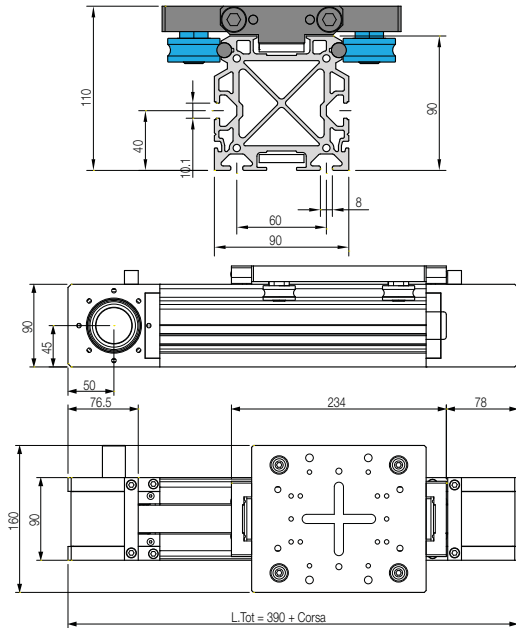

## Caratteristiche tecniche

N rotelle	4
Ripetibilità di posizionamento	+/- 0.1 mm
Cinghia	RPP8 30
Puleggia	Z30 RPP8
Foro std con sede linguetta	Ø 14 - 19 - 20 - 22 - 25 mm
Albero maschio integrale	Ø 25 mm
Diametro primitivo	Ø 76.39 mm
Massa corsa 0 mm	8.066 Kg
Massa corsa ogni 100 mm	0.86 Kg

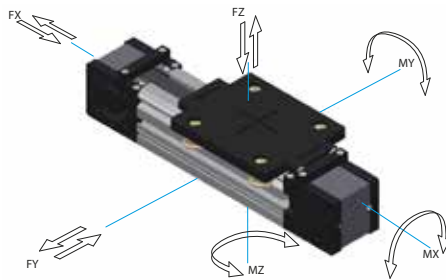

## Carichi massimi

## Momenti massimi

FX = 4510 N *	MX = 310 Nm
FY = 6609 N	MY = 343 Nm
FZ = 5280 N	MZ = 582 Nm

COPPIA A VUOTO MINIMA

1.5 Nm

## Carichi consigliati

## Momenti consigliati

FX = 2550 N	MX = 44.3 Nm
FY = 944 N	MY = 49 Nm
FZ = 754 N	MZ = 83.2 Nm

\* Il carico di rottura della cinghia è 18050 N.

EL90L

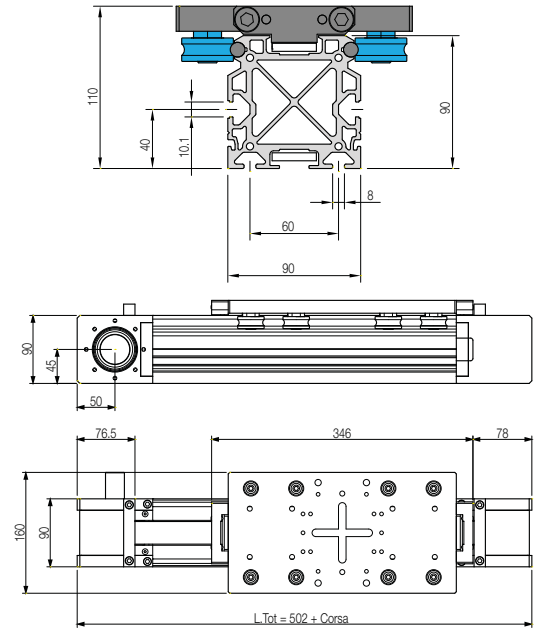

## Caratteristiche tecniche

N rotelle	8
Ripetibilità di posizionamento	+/- 0.1 mm
Cinghia	RPP8 30
Puleggia	Z30 RPP8
Foro std con sede linguetta	Ø 14 - 19 - 20 - 22 - 25 mm
Albero maschio integrale	Ø 25 mm
Diametro primitivo	Ø 76.39 mm
Massa corsa 0 mm	9.909 Kg
Massa corsa ogni 100 mm	0.86 Kg

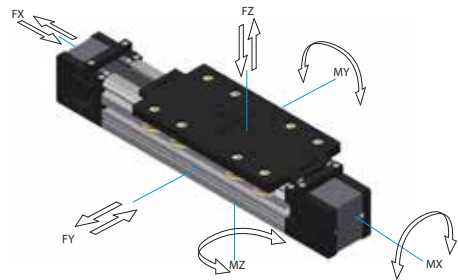

## Carichi massimi

## Momenti massimi

FX = 4510 N **	MX = 423 Nm
FY = 10771 N	MY = 639 Nm
FZ = 7200 N	MZ = 889 Nm

COPPIA A VUOTO MINIMA

1.5 Nm

## Carichi consigliati

## Momenti consigliati

FX = 2550 N	MX = 60.4 Nm
FY = 1538 N	MY = 91.3 Nm
FZ = 1028 N	MZ = 127 Nm

\*\* Il carico di rottura della cinghia è 18050 N.

**EL120**

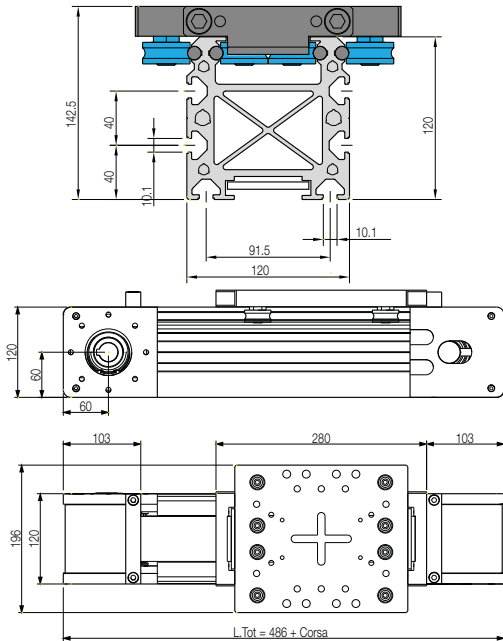

**EL120L**

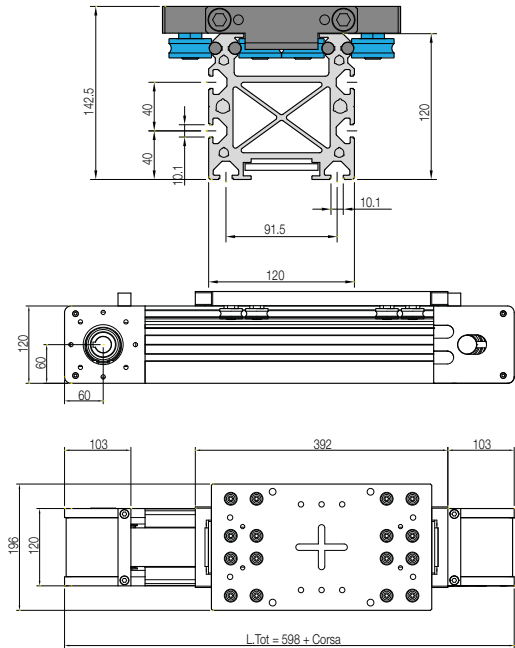

**Caratteristiche tecniche**

N rotelle	8
Ripetibilità di posizionamento	+/- 0.1 mm
Cinghia	RPP8 60
Puleggia	Z40 RPP8
Foro std con sede linguetta	Ø 19 - 25 mm
Diametro primitivo	Ø 101.86 mm
Massa corsa 0 mm	19.169 Kg
Massa corsa ogni 100 mm	1.79 Kg

**Caratteristiche tecniche**

N rotelle	16
Ripetibilità di posizionamento	+/- 0.1 mm
Cinghia	RPP8 60
Puleggia	Z40 RPP8
Foro std con sede linguetta	Ø 19 - 25 mm
Diametro primitivo	Ø 101.86 mm
Massa corsa 0 mm	22.265 Kg
Massa corsa ogni 100 mm	1.83 Kg

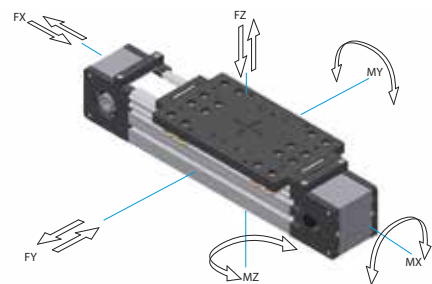
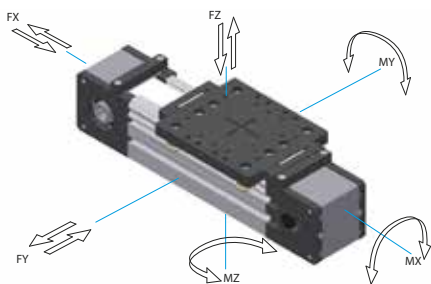

**Carichi massimi**      **Momenti massimi**

FX = 9020 N *	MX = 397 Nm
FY = 10771 N	MY = 612 Nm
FZ = 7200 N	MZ = 750 Nm

COPPIA A VUOTO MINIMA      1.7 Nm

**Carichi consigliati**      **Momenti consigliati**

FX = 4510 N	MX = 56.7 Nm
FY = 1538 N	MY = 87.4 Nm
FZ = 1028 N	MZ = 107 Nm

\* Il carico di rottura della cinghia è 36100 N.

**Carichi massimi**      **Momenti massimi**

FX = 9020 N **	MX = 541 Nm
FY = 14688 N	MY = 1015 Nm
FZ = 14400 N	MZ = 1056 Nm

COPPIA A VUOTO MINIMA      1.7 Nm

**Carichi consigliati**      **Momenti consigliati**

FX = 4510 N	MX = 77.2 Nm
FY = 2098 N	MY = 145 Nm
FZ = 2057 N	MZ = 150.8 Nm

\*\* Il carico di rottura della cinghia è 36100 N.

## ELZ90

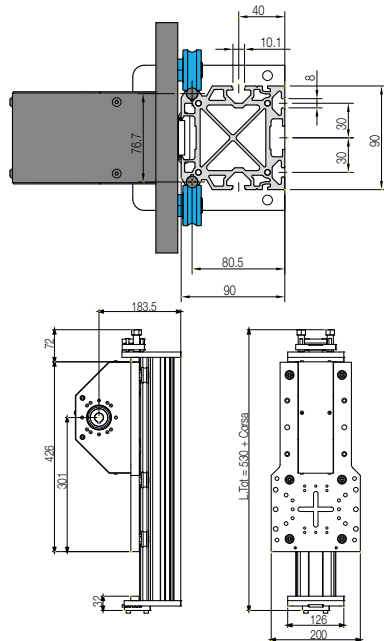

## Caratteristiche tecniche

N rotelle	6
Ripetibilità di posizionamento	+/- 0.1 mm
Cinghia	RPP8 30
Puleggia	Z30 RPP8
Foro std con sede linguetta	Ø 19 mm
Albero maschio integrale	Ø 25 mm
Diametro primitivo	Ø 76.39 mm
Massa corsa 0 mm	14.567 Kg
Massa corsa ogni 100 mm	0.86 Kg

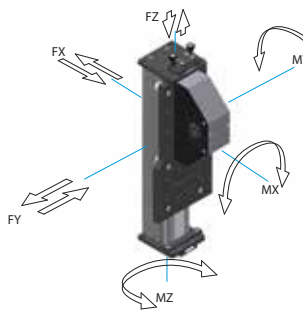

Carichi massimi	Momenti massimi
FX = 1890 N *	MX = 1060 Nm
FY = 5540 N	MY = 216 Nm
FZ = 4510 N	MZ = 117 Nm
COPPIA A VUOTO MINIMA	1.5 Nm
Carichi consigliati	Momenti consigliati
FX = 378 N	MX = 212 Nm
FY = 1108 N	MY = 43 Nm
FZ = 2550 N	MZ = 23 Nm

\* Il carico di rottura della cinghia è 18050 N.



## GDR10A

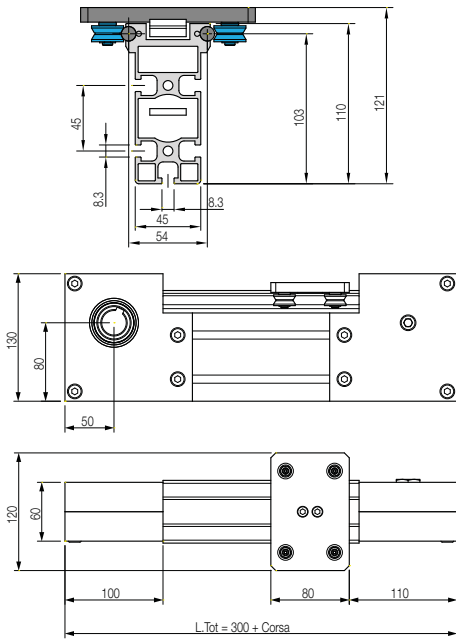

### Caratteristiche tecniche

N rotelle	4
Ripetibilità di posizionamento	+/- 0.1 mm
Cinghia	AT10 25
Puleggia	Z20 AT10
Foro std con sede linguetta	Ø 14 - 19 - 25 mm
Diametro primitivo	Ø 63.66 mm
Massa corsa 0 mm	5.681 Kg
Massa corsa ogni 100 mm	0.57 Kg

## GDR10B

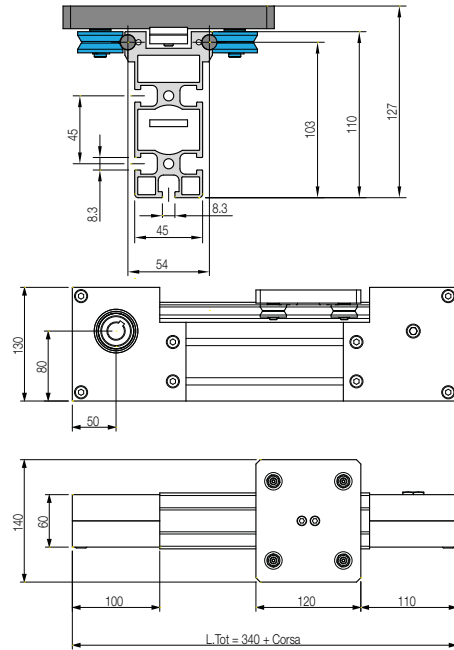

### Caratteristiche tecniche

N rotelle	4
Ripetibilità di posizionamento	+/- 0.1 mm
Cinghia	AT10 25
Puleggia	Z20 AT10
Foro std con sede linguetta	Ø 14 - 19 - 25 mm
Diametro primitivo	Ø 63.66 mm
Massa corsa 0 mm	6.601 Kg
Massa corsa ogni 100 mm	0.57 Kg

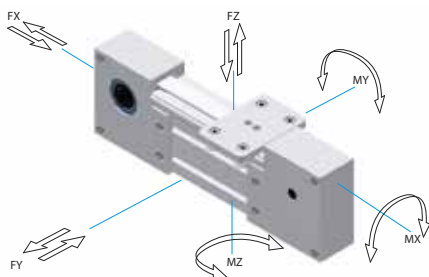

Carichi massimi	Momenti massimi
FX = 3610 N *	MX = 105 Nm
FY = 1552 N	MY = 63 Nm
FZ = 2534 N	MZ = 75 Nm

COPPIA A VUOTO MINIMA	** Nm
-----------------------	-------

Carichi consigliati	Momenti consigliati
FX = 1805 N	MX = 15 Nm
FY = 222 N	MY = 9 Nm
FZ = 362 N	MZ = 10.8 Nm

\* Il carico di rottura della cinghia è 14440 N.

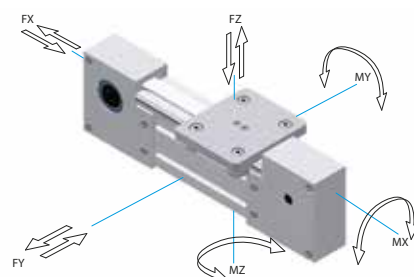

Carichi massimi	Momenti massimi
FX = 3610 N **	MX = 258 Nm
FY = 3500 N	MY = 228 Nm
FZ = 5702 N	MZ = 211 Nm

COPPIA A VUOTO MINIMA	** Nm
-----------------------	-------

Carichi consigliati	Momenti consigliati
FX = 1805 N	MX = 36.8 Nm
FY = 500 N	MY = 32.6 Nm
FZ = 814 N	MZ = 30.2 Nm

\*\* Il carico di rottura della cinghia è 14440 N.

GDR10C

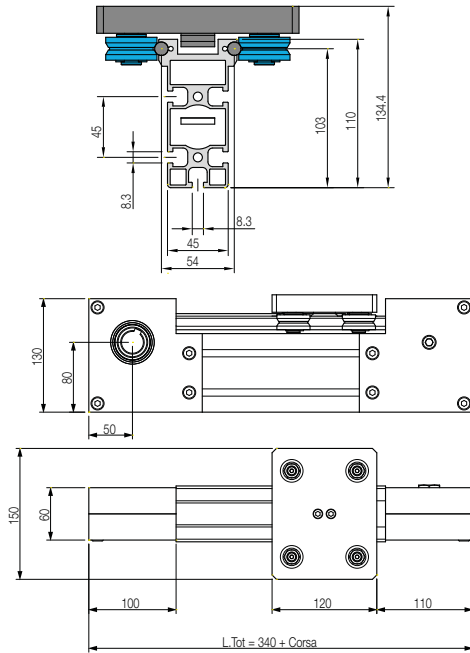

## Caratteristiche tecniche

N rotelle	4
Ripetibilità di posizionamento	+/- 0.1 mm
Cinghia	AT10 25
Puleggia	Z20 AT10
Foro std con sede linguetta	Ø 14 - 19 - 25 mm
Diametro primitivo	Ø 63.66 mm
Massa corsa 0 mm	7.179 Kg
Massa corsa ogni 100 mm	0.57 Kg

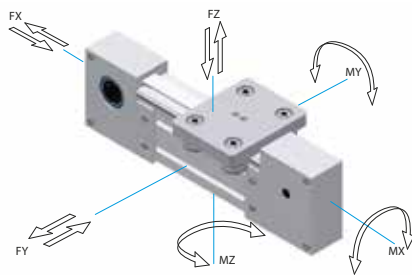

## Carichi massimi

FX = 3610 N \*  
FY = 9720 N  
FZ = 14573 N

## Momenti massimi

MX = 718 Nm  
MY = 546 Nm  
MZ = 602 Nm

COPPIA A VUOTO MINIMA

\*\* Nm

## Carichi consigliati

FX = 1805 N  
FY = 1388 N  
FZ = 2082 N

## Momenti consigliati

MX = 102.6 Nm  
MY = 78 Nm  
MZ = 86 Nm

\* Il carico di rottura della cinghia è 14440 N.

GDR20A

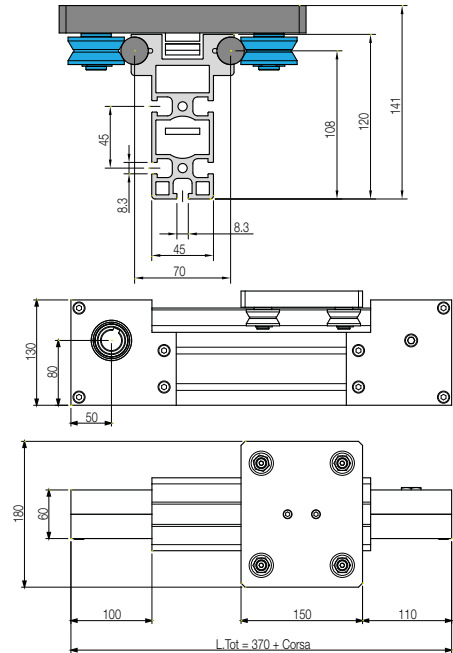

## Caratteristiche tecniche

N rotelle	4
Ripetibilità di posizionamento	+/- 0.1 mm
Cinghia	AT10 25
Puleggia	Z20 AT10
Foro std con sede linguetta	Ø 14 - 19 - 25 mm
Diametro primitivo	Ø 63.66 mm
Massa corsa 0 mm	9.079 Kg
Massa corsa ogni 100 mm	1.15 Kg

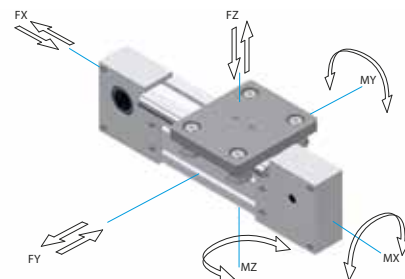

## Carichi massimi

FX = 3610 N \*\*  
FY = 9720 N  
FZ = 14573 N

## Momenti massimi

MX = 918 Nm  
MY = 728 Nm  
MZ = 782 Nm

COPPIA A VUOTO MINIMA

\*\* Nm

## Carichi consigliati

FX = 1805 N  
FY = 1388 N  
FZ = 2082 N

## Momenti consigliati

MX = 131 Nm  
MY = 104 Nm  
MZ = 112 Nm

\*\* Il carico di rottura della cinghia è 14440 N.

## GDR20B

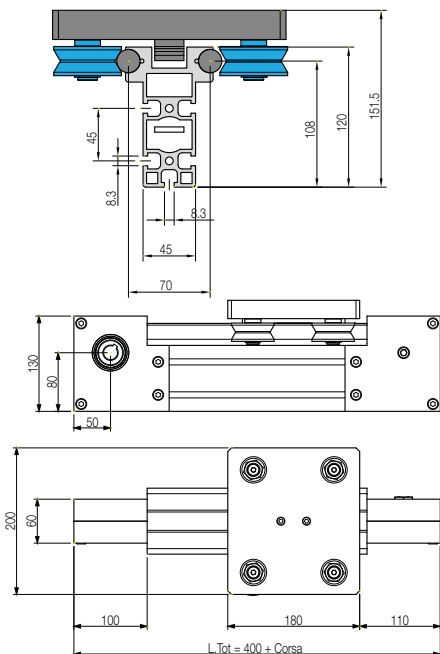

### Caratteristiche tecniche

N rotelle	4
Ripetibilità di posizionamento	+/- 0.1 mm
Cinghia	AT10 25
Puleggia	Z20 AT10
Foro std con sede linguetta	Ø 14 - 19 - 25 mm
Diametro primitivo	Ø 63.66 mm
Massa corsa 0 mm	11.643 Kg
Massa corsa ogni 100 mm	1.15 Kg

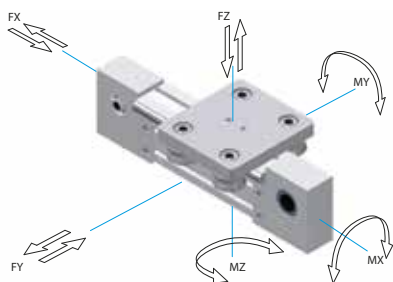

Carichi massimi	Momenti massimi
FX = 3610 N *	MX = 1182 Nm
FY = 12960 N	MY = 929 Nm
FZ = 16896 N	MZ = 1153 Nm
COPPIA A VUOTO MINIMA	** Nm

Carichi consigliati	Momenti consigliati
FX = 1805 N	MX = 169 Nm
FY = 1851 N	MY = 133 Nm
FZ = 2414 N	MZ = 165 Nm

\* Il carico di rottura della cinghia è 14440 N.

GDR10AMLT

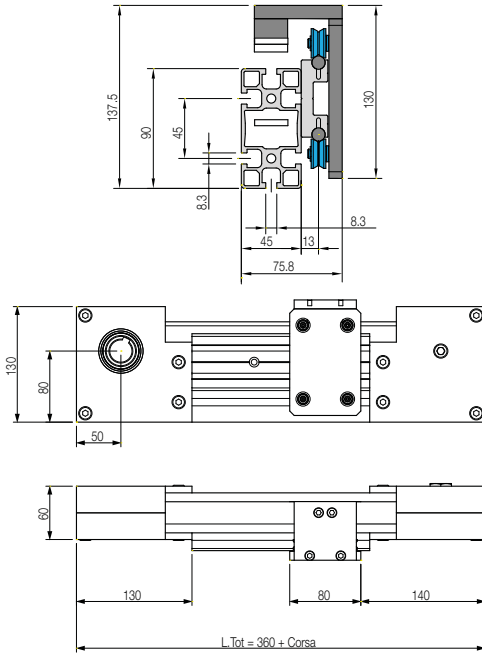

## Caratteristiche tecniche

N rotelle	4
Ripetibilità di posizionamento	+/- 0.1 mm
Cinghia	AT10 25
Puleggia	Z20 AT10
Foro std con sede linguetta	Ø 14 - 19 - 25 mm
Diametro primitivo	Ø 63.66 mm
Massa corsa 0 mm	6.083 Kg
Massa corsa ogni 100 mm	0.55 Kg

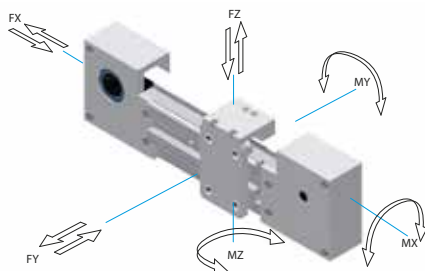

## Carichi massimi

FX = 3610 N \*  
FY = 2534 N  
FZ = 1552 N

## Momenti massimi

MX = 105 Nm  
MY = 75 Nm  
MZ = 63 Nm

COPPIA A VUOTO MINIMA

\*\* Nm

## Carichi consigliati

FX = 1805 N  
FY = 362 N  
FZ = 222 N

## Momenti consigliati

MX = 15 Nm  
MY = 10.8 Nm  
MZ = 9 Nm

\* Il carico di rottura della cinghia è 14440 N.

GDR10BMLT

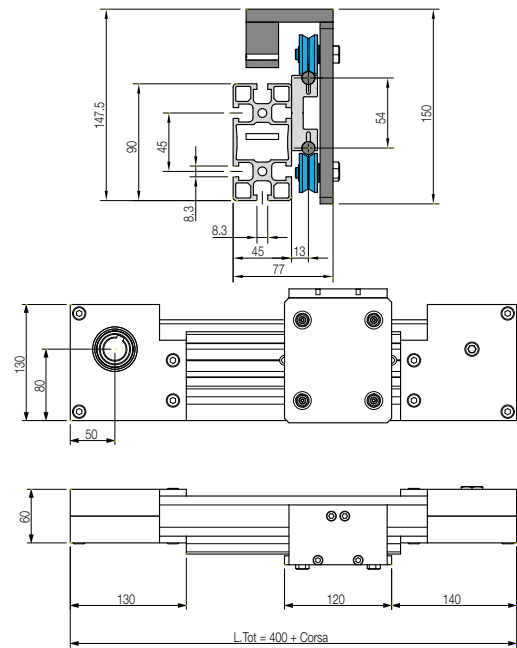

## Caratteristiche tecniche

N rotelle	4
Ripetibilità di posizionamento	+/- 0.1 mm
Cinghia	AT10 25
Puleggia	Z20 AT10
Foro std con sede linguetta	Ø 14 - 19 - 25 mm
Diametro primitivo	Ø 63.66 mm
Massa corsa 0 mm	6.866 Kg
Massa corsa ogni 100 mm	0.55 Kg

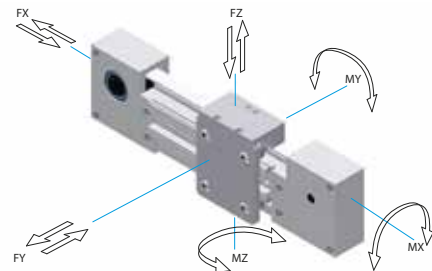

## Carichi massimi

FX = 3610 N \*\*  
FY = 5702 N  
FZ = 3500 N

## Momenti massimi

MX = 258 Nm  
MY = 211 Nm  
MZ = 228 Nm

COPPIA A VUOTO MINIMA

\*\* Nm

## Carichi consigliati

FX = 1805 N  
FY = 814 N  
FZ = 500 N

## Momenti consigliati

MX = 36.8 Nm  
MY = 30.2 Nm  
MZ = 32.6 Nm

\*\* Il carico di rottura della cinghia è 14440 N.

## GDR10CMLT

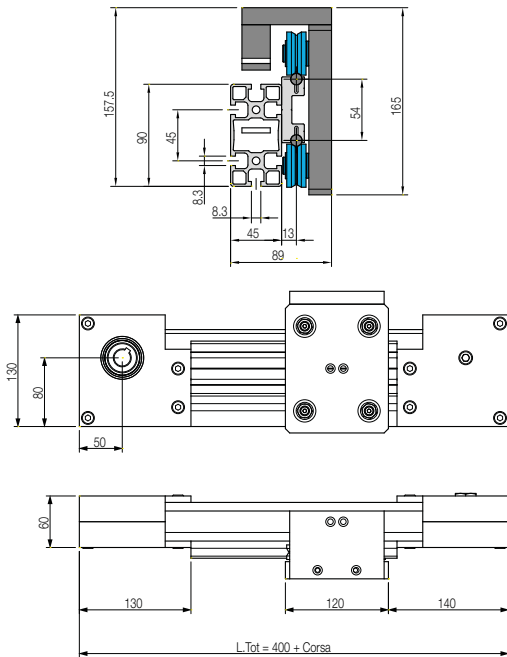

## GDR20AMLT

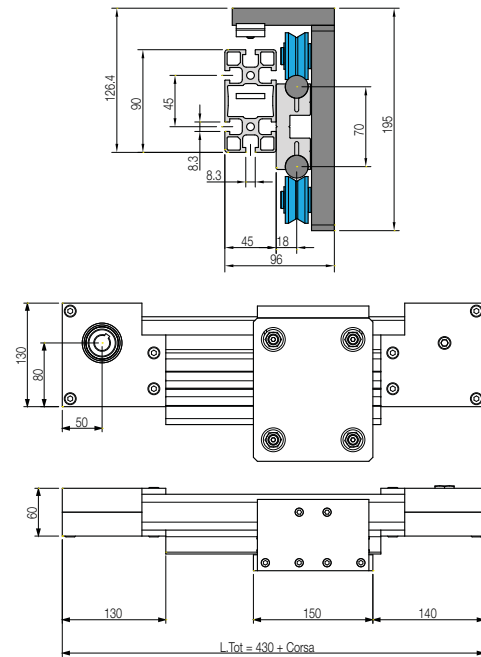

### Caratteristiche tecniche

N rotelle	4
Ripetibilità di posizionamento	+/- 0.1 mm
Cinghia	AT10 25
Puleggia	Z20 AT10
Foro std con sede linguetta	Ø 14 - 19 - 25 mm
Diametro primitivo	Ø 63.66 mm
Massa corsa 0 mm	8.133 Kg
Massa corsa ogni 100 mm	0.55 Kg

### Caratteristiche tecniche

N rotelle	4
Ripetibilità di posizionamento	+/- 0.1 mm
Cinghia	AT10 25
Puleggia	Z20 AT10
Foro std con sede linguetta	Ø 14 - 19 - 25 mm
Diametro primitivo	Ø 63.66 mm
Massa corsa 0 mm	9.995 Kg
Massa corsa ogni 100 mm	1.23 Kg

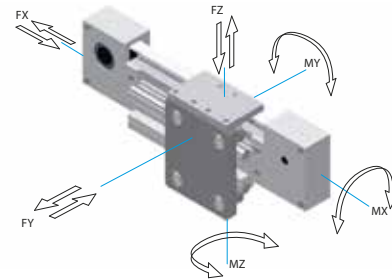
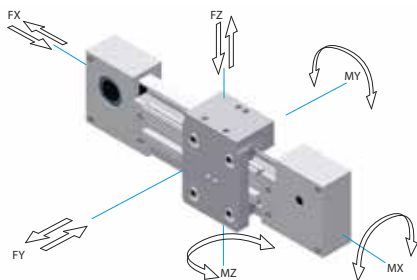

### Carichi massimi

FX = 3610 N *	MX = 718 Nm
FY = 14573 N	MY = 602 Nm
FZ = 9720 N	MZ = 546 Nm

COPPIA A VUOTO MINIMA

\*\* Nm

### Carichi consigliati

FX = 1805 N	MX = 102.6 Nm
FY = 2082 N	MY = 86 Nm
FZ = 1388 N	MZ = 78 Nm

### Carichi massimi

FX = 3610 N **	MX = 918 Nm
FY = 14573 N	MY = 782 Nm
FZ = 9720 N	MZ = 728 Nm

COPPIA A VUOTO MINIMA

\*\* Nm

### Carichi consigliati

FX = 1805 N	MX = 131 Nm
FY = 2082 N	MY = 112 Nm
FZ = 1388 N	MZ = 104 Nm

\* Il carico di rottura della cinghia è 14440 N.

\*\* Il carico di rottura della cinghia è 14440 N.

## GDR20BMLT

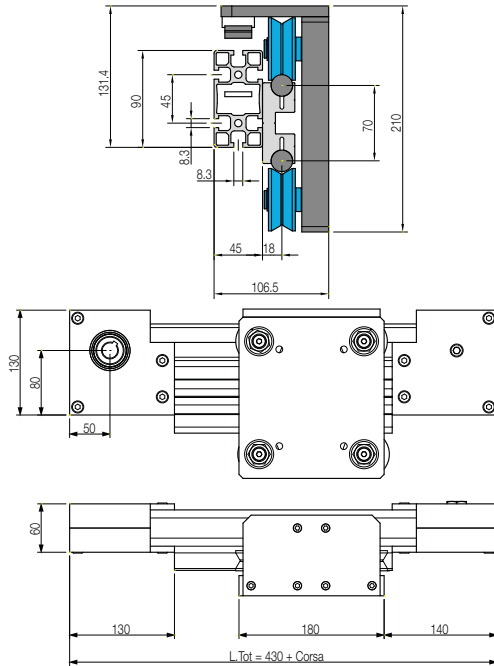

## Caratteristiche tecniche

N rotelle	4
Ripetibilità di posizionamento	+/- 0.1 mm
Cinghia	AT10 25
Puleggia	Z20 AT10
Foro std con sede linguetta	Ø 14 - 19 - 25 mm
Diametro primitivo	Ø 63.66 mm
Massa corsa 0 mm	12.533 Kg
Massa corsa ogni 100 mm	1.23 Kg

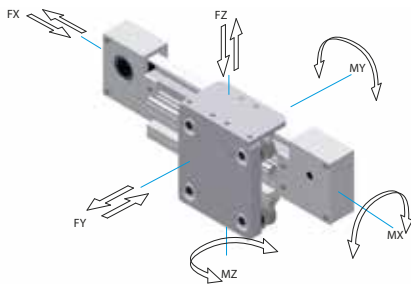

Carichi massimi	Momenti massimi
FX = 3610 N *	MX = 1182 Nm
FY = 16896 N	MY = 1153 Nm
FZ = 12690 N	MZ = 929 Nm
COPPIA A VUOTO MINIMA	** Nm
Carichi consigliati	Momenti consigliati
FX = 1805 N	MX = 169 Nm
FY = 2414 N	MY = 165 Nm
FZ = 1851 N	MZ = 133 Nm

\* Il carico di rottura della cinghia è 14440 N.

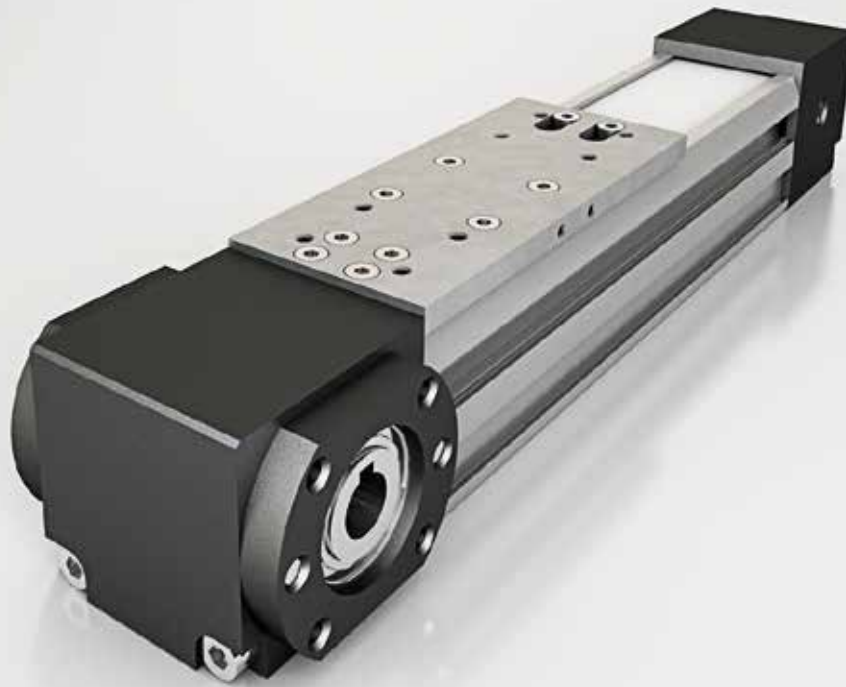

## MODULI LINEARI MOVIMENTAZIONE A CINGHIA

### Scorrimento a ricircolo di sfere/SERIE AG-ELG-MDR-AGZ-ELGZ

Le serie AG, ELG e MDr con scorrimento su guide a ricircolo di sfere si suddividono in base al tipo di scorrimento (interno od esterno all'estruso) ed in funzione della sezione del profilo guida (che varia da 50 a 200mm). Esse permettono di soddisfare le più svariate esigenze in termini dinamici e di capacità di carico e sono particolarmente indicate per carichi medio/pesanti ed ottima resistenza alle vibrazioni.

Anche per questa tipologia sono disponibili i modelli AGZ ed ELGZ con motorizzazione fissa sul carro.

I modelli telescopici ELG90T e AGZ200T risultano idonei qualora l'applicazione richiedesse movimenti verticali con ingombri ridotti.

#### **OPZIONI**

- predisposizione attacco motore/riduttore: diretto o con campana e giunto
- forature supplementari
- accessori di fissaggio
- sistema di giunzione per lunghezze oltre i 6000 mm
- possibilità di trattamenti anticorrosione

Tutti i moduli lineari vengono forniti assemblati, senza motorizzazione.

**N.B.** tutti i moduli lineari possono essere personalizzabili a disegno secondo le specifiche dei clienti. In questo catalogo sono riportati gli standard disponibili a magazzino e i dati possono essere soggetti a cambiamenti senza preavviso.

**Contattare sempre l'ufficio tecnico per la verifica dell'applicazione.**

AG50-100

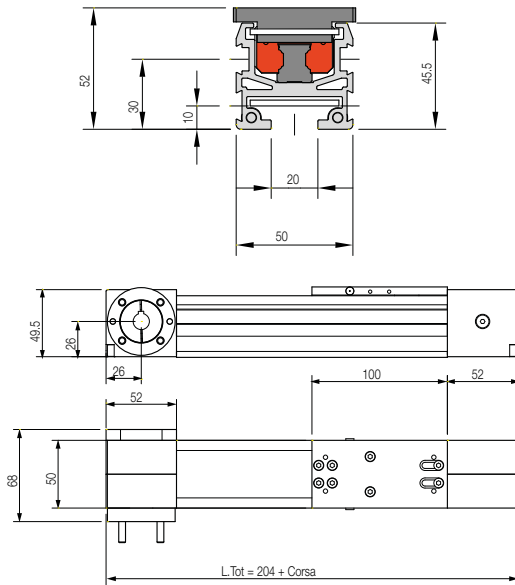

## Caratteristiche tecniche

N pattini	1
Ripetibilità di posizionamento	+/- 0.1 mm
Velocità max	4.5 m/sec
Foro std con sede linguetta	Ø 12 mm
Diametro primitivo	Ø 31.83 mm
Carico dinamico	1005 N
Puleggia	Z20 T5
Cinghia	T5 38
Massa corsa 0 mm	1.378 Kg
Massa corsa ogni 100 mm	0.23 Kg

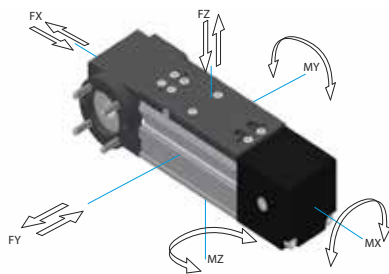

## Carichi massimi

FX = 1260 N \*  
FY = 5400 N  
FZ = 5400 N

## Momenti massimi

MX = 52 Nm  
MY = 19 Nm  
MZ = 19 Nm

COPPIA A VUOTO MINIMA

1.1 Nm

## Carichi consigliati

FX = 630 N  
FY = 1080 N  
FZ = 1080 N

## Momenti consigliati

MX = 10 Nm  
MY = 3.8 Nm  
MZ = 3.8 Nm

\* Il carico di rottura della cinghia è 5050 N.

AG50-120

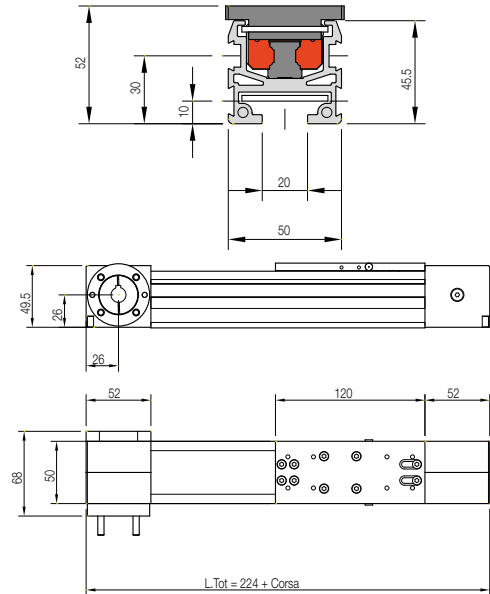

## Caratteristiche tecniche

N pattini	1
Ripetibilità di posizionamento	+/- 0.1 mm
Velocità max	4.5 m/sec
Foro std con sede linguetta	Ø 12 mm
Diametro primitivo	Ø 31.83 mm
Carico dinamico	1475 N
Puleggia	Z20 T5
Cinghia	T5 38
Massa corsa 0 mm	1.502 Kg
Massa corsa ogni 100 mm	0.23 Kg

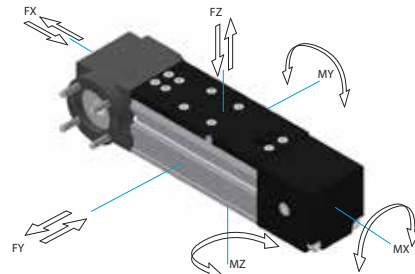

## Carichi massimi

FX = 1260 N \*\*  
FY = 7800 N  
FZ = 7800 N

## Momenti massimi

MX = 74 Nm  
MY = 40 Nm  
MZ = 40 Nm

COPPIA A VUOTO MINIMA

1.1 Nm

## Carichi consigliati

FX = 630 N  
FY = 1560 N  
FZ = 1560 N

## Momenti consigliati

MX = 15 Nm  
MY = 8 Nm  
MZ = 8 Nm

\*\* Il carico di rottura della cinghia è 5050 N.



## AG50-190

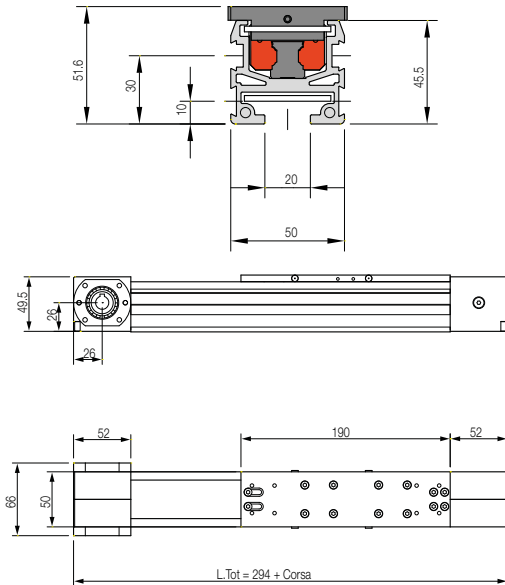

## AG50-250

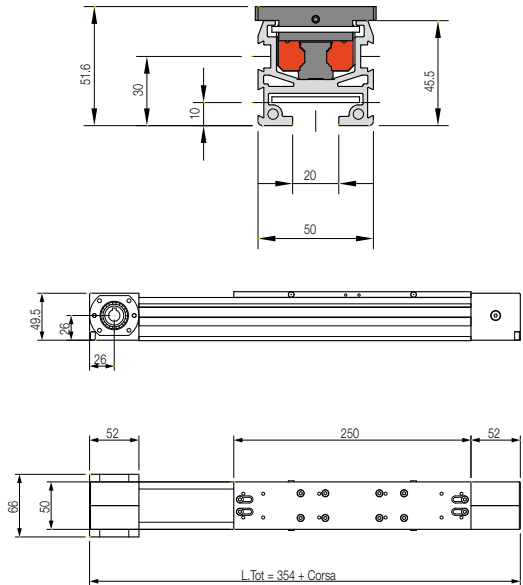

### Caratteristiche tecniche

N pattini	2
Ripetibilità di posizionamento	+/- 0.1 mm
Velocità max	4.5 m/sec
Foro std con sede linguetta	Ø 12 mm
Diametro primitivo	Ø 31.83 mm
Carico dinamico	2950 N
Puleggia	Z20 T5
Cinghia	T5 38
Massa corsa 0 mm	1.934 Kg
Massa corsa ogni 100 mm	0.23 Kg

### Caratteristiche tecniche

N pattini	2
Ripetibilità di posizionamento	+/- 0.1 mm
Velocità max	4.5 m/sec
Foro std con sede linguetta	Ø 12 mm
Diametro primitivo	Ø 31.83 mm
Carico dinamico	2950 N
Puleggia	Z20 T5
Cinghia	T5 38
Massa corsa 0 mm	2.130 Kg
Massa corsa ogni 100 mm	0.23 Kg

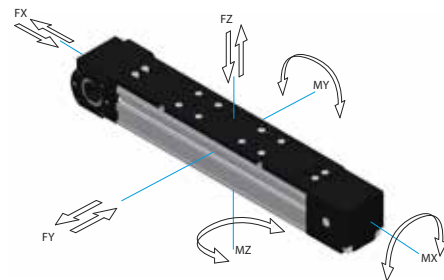
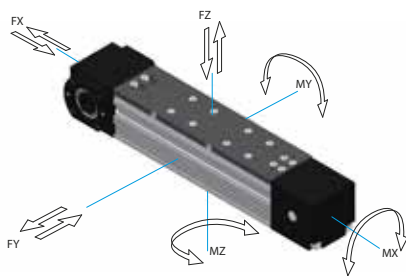

### Carichi massimi

FX = 1260 N *	MX = 120 Nm
FY = 12600 N	MY = 423 Nm
FZ = 12600 N	MZ = 423 Nm

COPPIA A VUOTO MINIMA 1.1 Nm

### Carichi consigliati

FX = 630 N	MX = 24 Nm
FY = 2520 N	MY = 84 Nm
FZ = 2520 N	MZ = 84 Nm

\* Il carico di rottura della cinghia è 5050 N.

### Carichi massimi

FX = 1260 N **	MX = 120 Nm
FY = 12600 N	MY = 530 Nm
FZ = 12600 N	MZ = 530 Nm

COPPIA A VUOTO MINIMA 1.1 Nm

### Carichi consigliati

FX = 630 N	MX = 24 Nm
FY = 2520 N	MY = 106 Nm
FZ = 2520 N	MZ = 106 Nm

\*\* Il carico di rottura della cinghia è 5050 N.

AG55

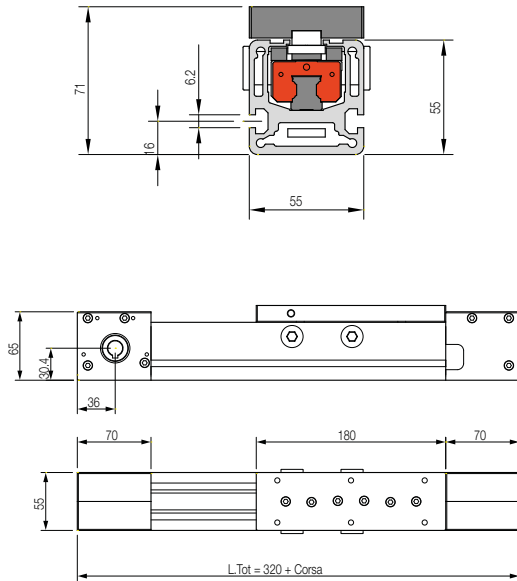

## Caratteristiche tecniche

N pattini	2
Ripetibilità di posizionamento	+/- 0.1 mm
Velocità max	4.5 m/sec
Foro std con sede linguetta	Ø 12 - 14 mm
Diametro primitivo	Ø 41.38 mm
Carico dinamico	2950 N
Puleggia	Z26 RPP5
Cinghia	RPP5 18
Massa corsa 0 mm	3.425 Kg
Massa corsa ogni 100 mm	0.46 Kg

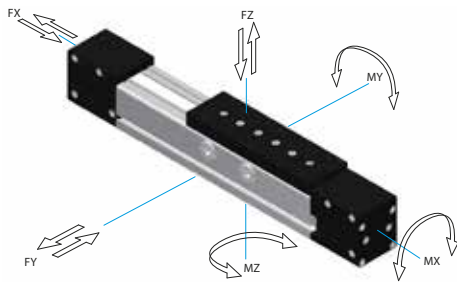

## Carichi massimi

FX = 1240 N \*  
FY = 12630 N  
FZ = 12630 N

## Momenti massimi

MX = 120 Nm  
MY = 670 Nm  
MZ = 670 Nm

COPPIA A VUOTO MINIMA

1.1 Nm

## Carichi consigliati

FX = 620 N  
FY = 2526 N  
FZ = 2526 N

## Momenti consigliati

MX = 24 Nm  
MY = 134 Nm  
MZ = 134 Nm

\* Il carico di rottura della cinghia è 6050 N.

AG80

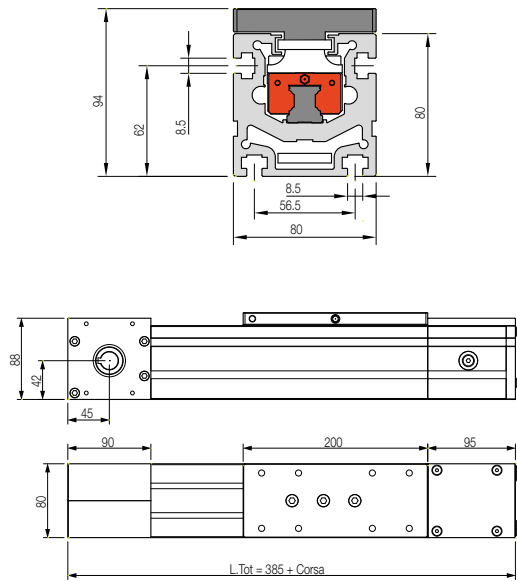

## Caratteristiche tecniche

N pattini	2
Ripetibilità di posizionamento	+/- 0.1 mm
Velocità max	2.5 m/sec
Foro std con sede linguetta	Ø 14 - 16 - 19 mm
Albero maschio integrale	Ø 25 mm
Diametro primitivo	Ø 66.21 mm
Carico dinamico	6090 N
Puleggia	Z26 RPP8
Cinghia	RPP8 30
Massa corsa 0 mm	6.961 Kg
Massa corsa ogni 100 mm	1.00 Kg

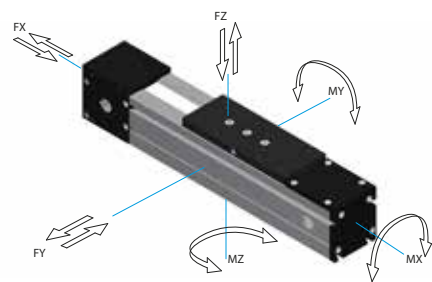

## Carichi massimi

FX = 4510 N \*\*  
FY = 30450 N  
FZ = 30450 N

## Momenti massimi

MX = 388 Nm  
MY = 1780 Nm  
MZ = 1780 Nm

COPPIA A VUOTO MINIMA

1.5 Nm

## Carichi consigliati

FX = 2250 N  
FY = 6090 N  
FZ = 6090 N

## Momenti consigliati

MX = 77 Nm  
MY = 356 Nm  
MZ = 356 Nm

\*\* Il carico di rottura della cinghia è 18050 N.

## AG80L

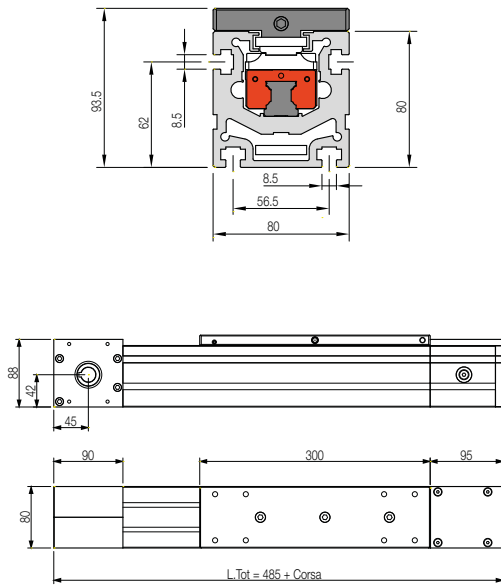

## AG110

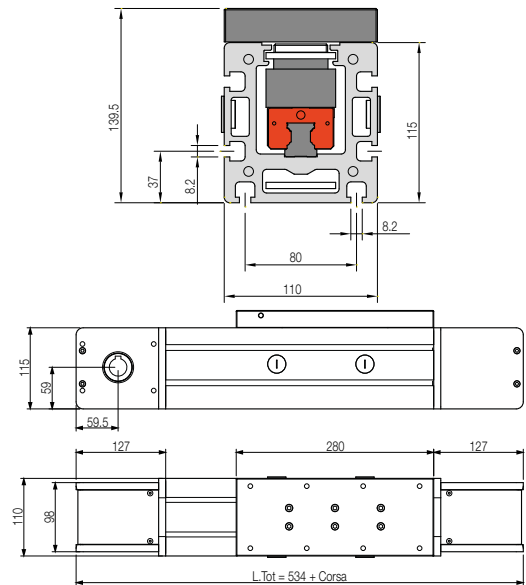

### Caratteristiche tecniche

N pattini	2
Ripetibilità di posizionamento	+/- 0.1 mm
Velocità max	2.5 m/sec
Foro std con sede linguetta	Ø 14 - 16 - 19 mm
Albero maschio integrale	Ø 25 mm
Diametro primitivo	Ø 66.21 mm
Carico dinamico	6090 N
Puleggia	Z26 RPP8
Cinghia	RPP8 30
Massa corsa 0 mm	8.731 Kg
Massa corsa ogni 100 mm	1.00 Kg

### Caratteristiche tecniche

N pattini	2
Ripetibilità di posizionamento	+/- 0.1 mm
Velocità max	4.5 m/sec
Foro std con sede linguetta	Ø 14 - 19 - 25 mm
Albero maschio integrale	Ø 25 - 32 - 40 mm
Diametro primitivo	Ø 95.49 mm
Carico dinamico	11214 N
Puleggia	Z30 AT10
Cinghia	AT10 50
Massa corsa 0 mm	16.396 Kg
Massa corsa ogni 100 mm	1.69 Kg

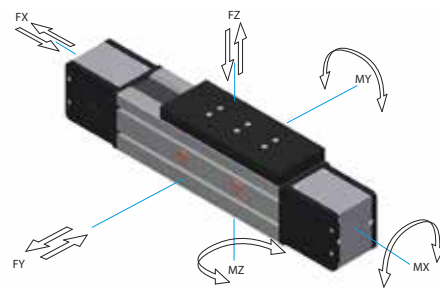
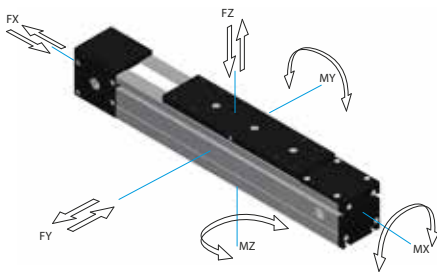

### Carichi massimi

FX = 4510 N *	MX = 388 Nm
FY = 30450 N	MY = 3300 Nm
FZ = 30450 N	MZ = 3300 Nm

### Carichi massimi

FX = 7670 N **	MX = 518 Nm
FY = 36900 N	MY = 3638 Nm
FZ = 36900 N	MZ = 3638 Nm

COPPIA A VUOTO MINIMA 1.5 Nm

COPPIA A VUOTO MINIMA 1.7 Nm

### Carichi consigliati

FX = 2250 N	MX = 77 Nm
FY = 6090 N	MY = 660 Nm
FZ = 6090 N	MZ = 660 Nm

### Carichi consigliati

FX = 3835 N	MX = 103 Nm
FY = 7380 N	MY = 727 Nm
FZ = 7380 N	MZ = 727 Nm

\* Il carico di rottura della cinghia è 18050 N.

\*\* Il carico di rottura della cinghia è 30685 N.

AG2C110

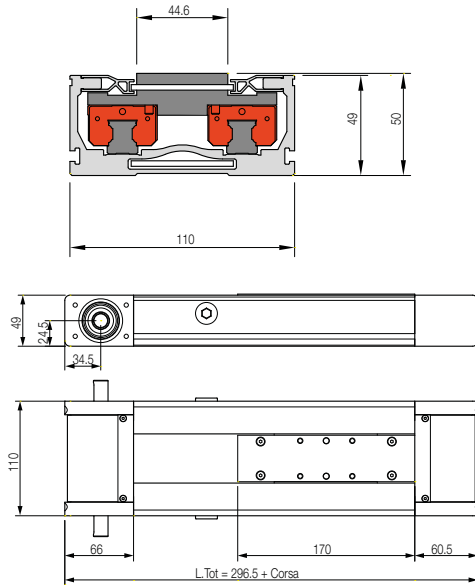

## Caratteristiche tecniche

N pattini	2
Ripetibilità di posizionamento	+/- 0.1 mm
Velocità max	4.5 m/sec
Albero maschio integrale	Ø 14
Diametro primitivo	Ø 38.2 mm
Carico dinamico	3600 N
Puleggia	Z24 AT5
Cinghia	AT5 50
Massa corsa 0 mm	3.348 Kg
Massa corsa ogni 100 mm	0.48 Kg

AG2C110L

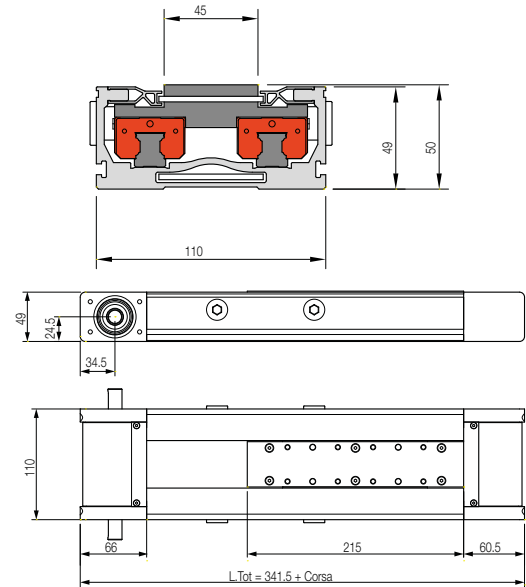

## Caratteristiche tecniche

N pattini	4
Ripetibilità di posizionamento	+/- 0.1 mm
Velocità max	4.5 m/sec
Albero maschio integrale	Ø 14
Diametro primitivo	Ø 38.2 mm
Carico dinamico	7200 N
Puleggia	Z24 AT5
Cinghia	AT5 50
Massa corsa 0 mm	4.136 Kg
Massa corsa ogni 100 mm	0.48 Kg

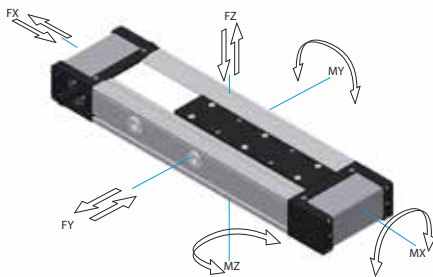

Carichi massimi	Momenti massimi
FX = 3560 N *	MX = 468 Nm
FY = 15600 N	MY = 80 Nm
FZ = 15600 N	MZ = 80 Nm
COPPIA A VUOTO MINIMA	1.05 Nm
Carichi consigliati	Momenti consigliati
FX = 1780 N	MX = 93 Nm
FY = 3120 N	MY = 16 Nm
FZ = 3120 N	MZ = 16 Nm

\* Il carico di rottura della cinghia è 14255.

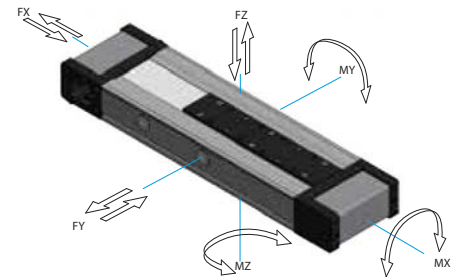

Carichi massimi	Momenti massimi
FX = 3560 N **	MX = 936 Nm
FY = 31200 N	MY = 2246 Nm
FZ = 31200 N	MZ = 2246 Nm
COPPIA A VUOTO MINIMA	1.32 Nm
Carichi consigliati	Momenti consigliati
FX = 1780 N	MX = 187 Nm
FY = 6240 N	MY = 449 Nm
FZ = 6240 N	MZ = 449 Nm

\*\* Il carico di rottura della cinghia è 14255.

## AG2C145

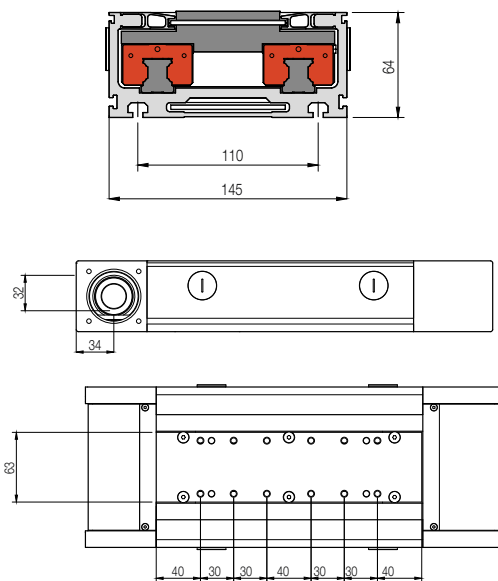

## AG2C200

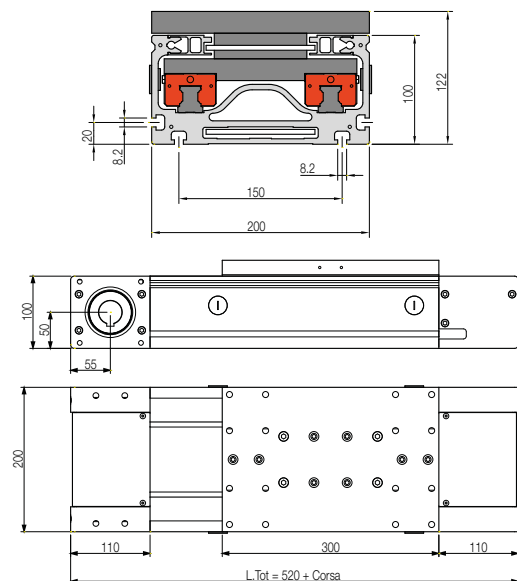

### Caratteristiche tecniche

N pattini	4
Ripetibilità di posizionamento	+/- 0.1 mm
Velocità max	4.5 m/sec
Foro std con sede linguetta	Ø 19 - 22 mm
Diametro primitivo	Ø 52.51 mm
Carico dinamico	1005 N
Puleggia	Z33 AT5
Cinghia	00000
Massa corsa 0 mm	6.39 Kg
Massa corsa ogni 100 mm	0.64 Kg

### Caratteristiche tecniche

N pattini	4
Ripetibilità di posizionamento	+/- 0.1 mm
Velocità max	4.5 m/sec
Foro std con sede linguetta	Ø 19 - 25 - 32 mm
Diametro primitivo	Ø 79.58 mm
Carico dinamico	22428 N
Puleggia	Z25 AT10
Cinghia	AT10 100
Massa corsa 0 mm	26.261 Kg
Massa corsa ogni 100 mm	2.18 Kg

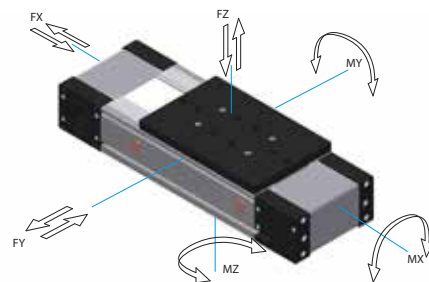
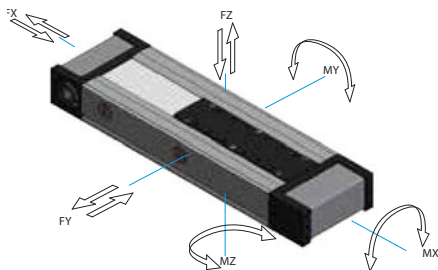

### Carichi massimi

FX = 4564 N *	MX = 2520 Nm
FY = 45857 N	MY = 3549 Nm
FZ = 45857 N	MZ = 3549 Nm

COPPIA A VUOTO MINIMA 2.4 Nm

### Carichi consigliati

FX = 2280 N	MX = 504 Nm
FY = 9171 N	MY = 710 Nm
FZ = 9171 N	MZ = 710 Nm

\* Il carico di rottura della cinghia è 17346 N.

### Carichi massimi

FX = 16625 N **	MX = 3900 Nm
FY = 60000 N	MY = 6000 Nm
FZ = 60000 N	MZ = 6000 Nm

COPPIA A VUOTO MINIMA 2.5 Nm

### Carichi consigliati

FX = 8310 N	MX = 780 Nm
FY = 12000 N	MY = 1200 Nm
FZ = 12000 N	MZ = 1200 Nm

\*\* Il carico di rottura della cinghia è 63175 N.

AG2C130

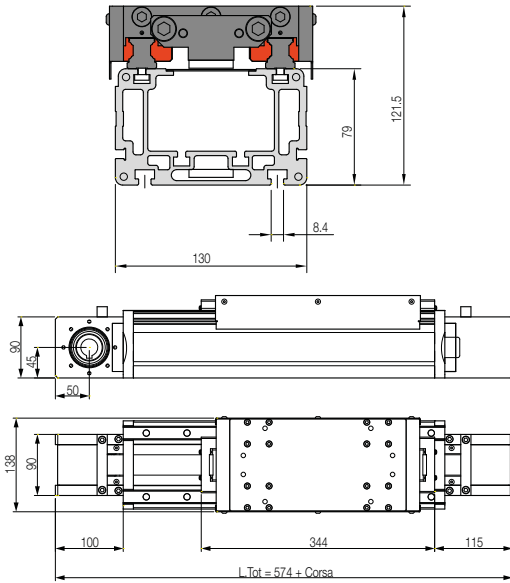

## Caratteristiche tecniche

N pattini	4
Ripetibilità di posizionamento	+/- 0.1 mm
Velocità max	2.5 m/sec
Foro std con sede linguetta	Ø 19 - 25 mm
Albero maschio integrale	Ø 25
Diametro primitivo	Ø 76.39 mm
Carico dinamico	12180 N
Puleggia	Z30 RPP8
Cinghia	RPP8 30
Massa corsa 0 mm	12.702 Kg
Massa corsa ogni 100 mm	1.33 Kg

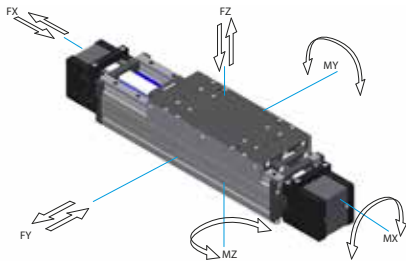

## Carichi massimi

FX = 4510 N \*  
FY = 38280 N  
FZ = 38280 N

## Momenti massimi

MX = 1800 Nm  
MY = 3368 Nm  
MZ = 3368 Nm

COPPIA A VUOTO MINIMA

1.7 Nm

## Carichi consigliati

FX = 2255 N  
FY = 7656 N  
FZ = 7656 N

## Momenti consigliati

MX = 360 Nm  
MY = 673 Nm  
MZ = 673 Nm

\* Il carico di rottura della cinghia è 18050 N.

AG2C130L

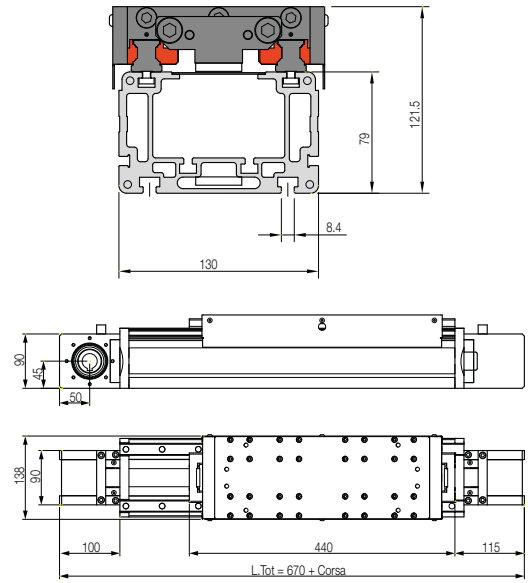

## Caratteristiche tecniche

N pattini	8
Ripetibilità di posizionamento	+/- 0.1 mm
Velocità max	2.5 m/sec
Foro std con sede linguetta	Ø 19 - 25 mm
Albero maschio integrale	Ø 25
Diametro primitivo	Ø 76.39 mm
Carico dinamico	24360 N
Puleggia	Z30 RPP8
Cinghia	RPP8 30
Massa corsa 0 mm	14.819 Kg
Massa corsa ogni 100 mm	1.33 Kg

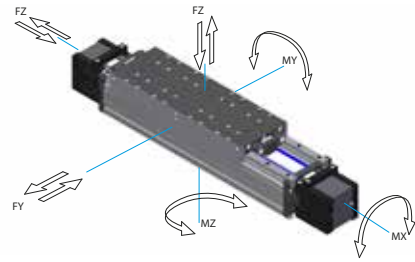

## Carichi massimi

FX = 4510 N \*\*  
FY = 62010 N  
FZ = 62010 N

## Momenti massimi

MX = 2915 Nm  
MY = 5206 Nm  
MZ = 5206 Nm

COPPIA A VUOTO MINIMA

1.7 Nm

## Carichi consigliati

FX = 2255 N  
FY = 12402 N  
FZ = 12402 N

## Momenti consigliati

MX = 583 Nm  
MY = 1041 Nm  
MZ = 1041 Nm

\*\* Il carico di rottura della cinghia è 18050 N.

## ELG70

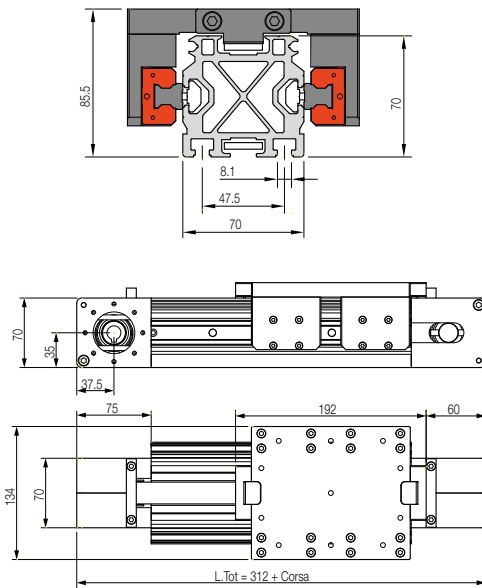

## ELG90

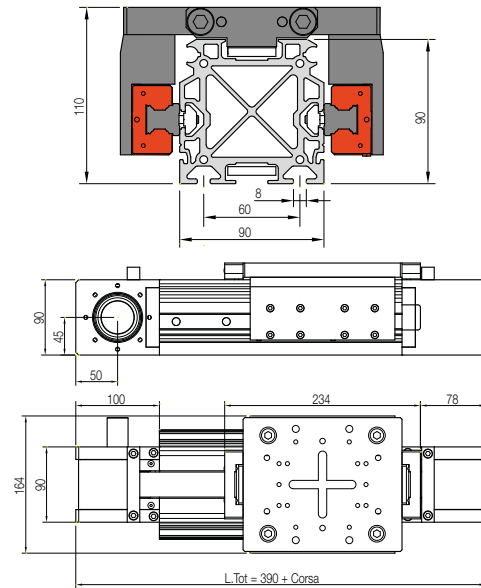

### Caratteristiche tecniche

N pattini	4
Ripetibilità di posizionamento	+/- 0.1 mm
Velocità max	4.5 m/sec
Foro std con sede linguetta	Ø 14 mm
Diametro primitivo	Ø 57.3 mm
Carico dinamico	5900 N
Puleggia	Z36 RPP5
Cinghia	RPP5 22
Massa corsa 0 mm	5.916 Kg
Massa corsa ogni 100 mm	0.81 Kg

### Caratteristiche tecniche

N pattini	4
Ripetibilità di posizionamento	+/- 0.1 mm
Velocità max	4.5 m/sec
Foro std con sede linguetta	Ø 14 - 19 - 20 - 22 - 25 mm
Albero maschio integrale	Ø 25 mm
Diametro primitivo	Ø 76.39 mm
Carico dinamico	18648 N
Puleggia	Z30 RPP8
Cinghia	RPP8 30
Massa corsa 0 mm	10.291 Kg
Massa corsa ogni 100 mm	1.23 Kg

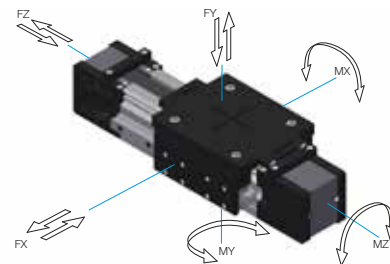
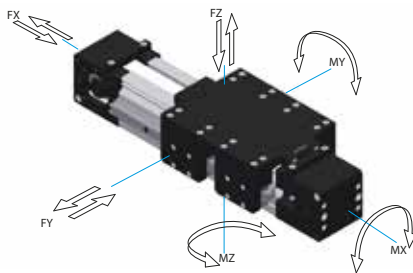

### Carichi massimi

FX = 1510 N *	MX = 947 Nm
FY = 20590 N	MY = 926 Nm
FZ = 20590 N	MZ = 1440 Nm

COPPIA A VUOTO MINIMA      \*\* Nm

### Carichi consigliati

FX = 755 N	MX = 189 Nm
FY = 4118 N	MY = 185 Nm
FZ = 4118 N	MZ = 288 Nm

\* Il carico di rottura della cinghia è 6045 N.

### Carichi massimi

FX = 4510 N **	MX = 3100 Nm
FY = 37500 N	MY = 2830 Nm
FZ = 49000 N	MZ = 2830 Nm

COPPIA A VUOTO MINIMA      \*\* Nm

### Carichi consigliati

FX = 2550 N	MX = 620 Nm
FY = 7500 N	MY = 566 Nm
FZ = 9800 N	MZ = 566 Nm

\*\* Il carico di rottura della cinghia è 18050 N.

## ELG90T (TELESCOPICO)

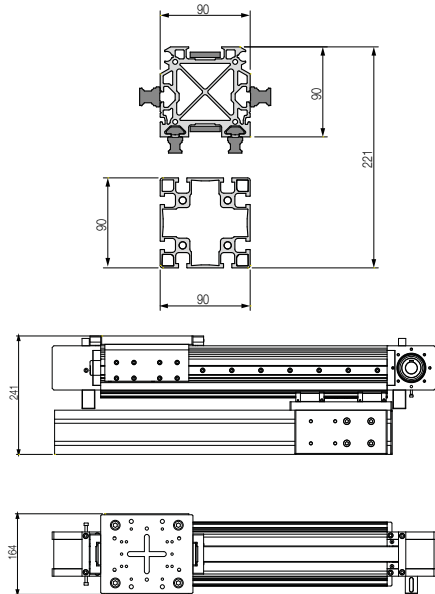

## Caratteristiche tecniche

N pattini	4+4
Ripetibilità di posizionamento	+/- 0.1 mm
Velocità max	+/- 4.5 m/sec
Albero maschio integrale	Ø 25 mm
Diametro primitivo	Ø 76.39 mm
Puleggia	Z30 RPP8
Cinghia	2 x RPP8 30
Massa corsa 0 mm	19.298 Kg
Massa corsa ogni 100 mm	1.007 Kg

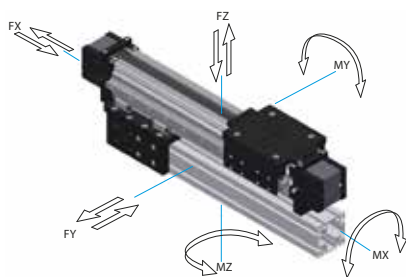

## Carichi massimi

## Momenti massimi

FX = **** N	MX = **** Nm
FY = **** N	MY = **** Nm
FZ = **** N	MZ = **** Nm

COPPIA A VUOTO MINIMA

\*\* Nm

## Carichi consigliati

## Momenti consigliati

FX = **** N	MX = **** Nm
FY = **** N	MY = **** Nm
FZ = **** N	MZ = **** Nm

## ELG120

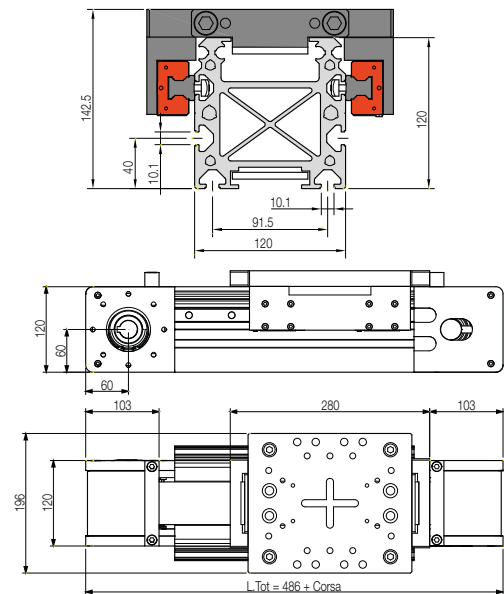

## Caratteristiche tecniche

N pattini	4
Ripetibilità di posizionamento	+/- 0.1 mm
Velocità max	4.5 m/sec
Foro std con sede linguetta	Ø 19 - 25 mm
Diametro primitivo	Ø 101.86 mm
Carico dinamico	18648 N
Puleggia	Z40 RPP8
Cinghia	RPP8 60
Massa corsa 0 mm	21.315 Kg
Massa corsa ogni 100 mm	1.78 Kg

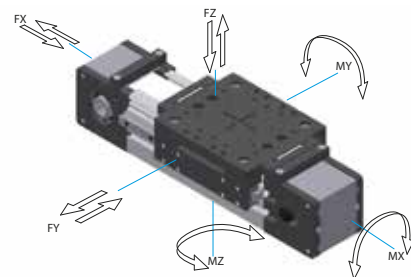

## Carichi massimi

## Momenti massimi

FX = 9020 N **	MX = 3740 Nm
FY = 38170 N	MY = 3770 Nm
FZ = 49600 N	MZ = 3770 Nm

COPPIA A VUOTO MINIMA

1.7 Nm

## Carichi consigliati

## Momenti consigliati

FX = 4510 N	MX = 748 Nm
FY = 7634 N	MY = 754 Nm
FZ = 9920 N	MZ = 754 Nm

\*\* Il carico di rottura della cinghia è 36100 N.



## ELG200

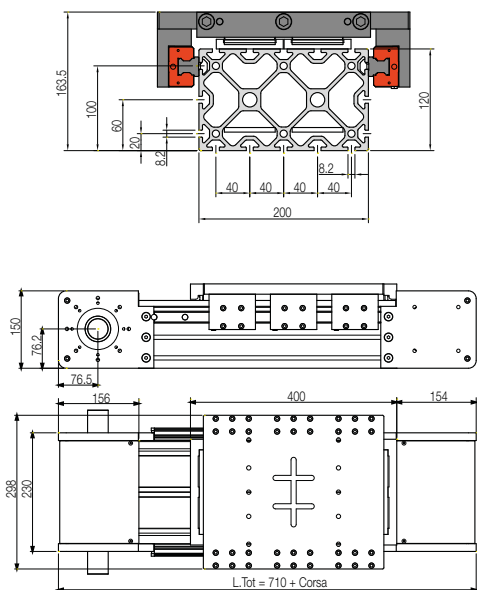

### Caratteristiche tecniche

N pattini	6
Ripetibilità di posizionamento	+/- 0.1 mm
Velocità max	4.5 m/sec
Albero maschio integrale	Ø 32 - 40 mm
Diametro primitivo	Ø 112.05 mm
Carico dinamico	33642 N
Puleggia	Z44 RPP8
Cinghia	2 x RPP8 60
Massa corsa 0 mm	48.957 Kg
Massa corsa ogni 100 mm	2.84 Kg

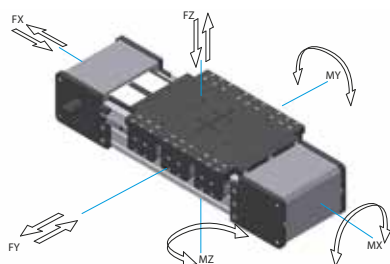

Carichi massimi	Momenti massimi
FX = 18408 N *	MX = 6922 Nm
FY = 60192 N	MY = 5718 Nm
FZ = 60192 N	MZ = 5718 Nm
COPPIA A VUOTO MINIMA	3 Nm
Carichi consigliati	Momenti consigliati
FX = 9204 N	MX = 1384 Nm
FY = 12038 N	MY = 1143 Nm
FZ = 12038 N	MZ = 1143 Nm

\* Il carico di rottura della cinghia è 36822 N.

## MDR55A

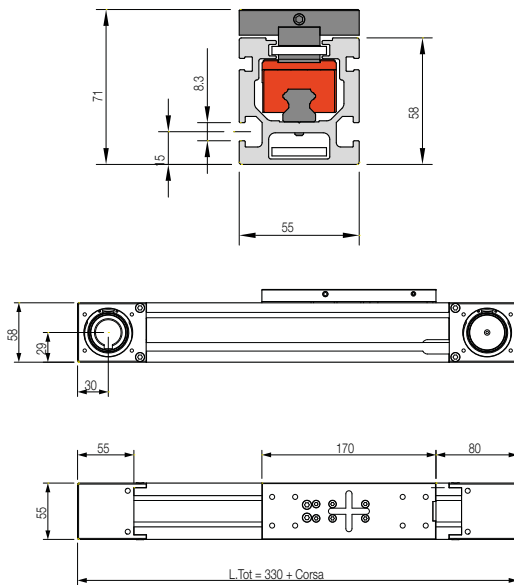

## Caratteristiche tecniche

N pattini	1
Ripetibilità di posizionamento	+/- 0.1 mm
Velocità max	2 m/sec
Foro std con sede linguetta	Ø 12-14-15-16-18-19-20-25 mm
Diametro primitivo	Ø 47.75 mm
Carico dinamico	1897 N
Puleggia	Z30 RPP5
Cinghia	RPP5 25
Massa corsa 0 mm	3.254 Kg
Massa corsa ogni 100 mm	0.49 Kg

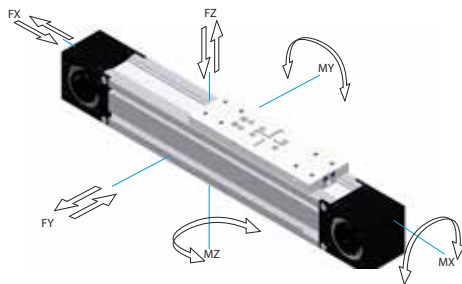

## Carichi limite applicabili (N)

## Momenti torcenti ammissibili (Nm)

FZ = 1372	MZ = 24
FX = 2276	MX = 20
FY = 2276	MY = 20
COPPIA A VUOTO MINIMA	
	32.8 Nm

## MDR55A-2P

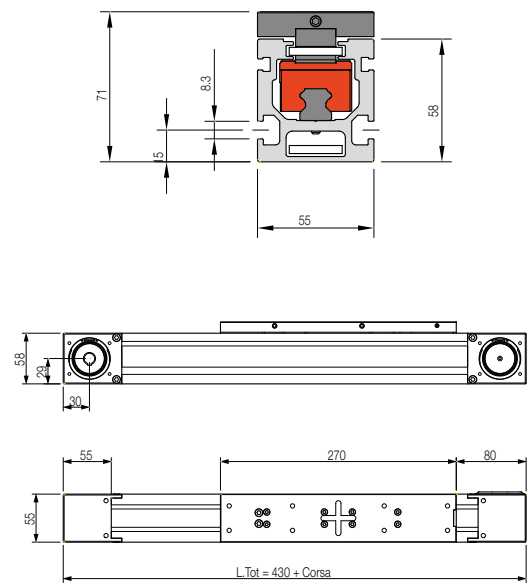

## Caratteristiche tecniche

N pattini	2
Ripetibilità di posizionamento	+/- 0.1 mm
Velocità max	2 m/sec
Foro std con sede linguetta	Ø 12-14-15-16-18-19-20-25 mm
Diametro primitivo	Ø 47.75 mm
Carico dinamico	3793 N
Puleggia	Z30 RPP5
Cinghia	RPP5 25
Massa corsa 0 mm	4.724 Kg
Massa corsa ogni 100 mm	0.63 Kg

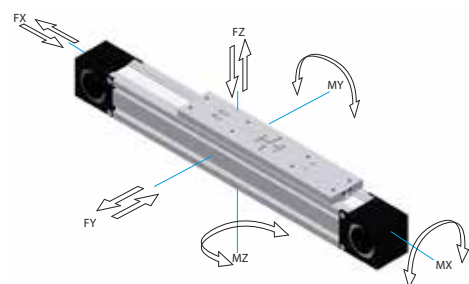

## Carichi limite applicabili (N)

## Momenti torcenti ammissibili (Nm)

FZ = 1372	MZ = 48
FX = 4552	MX = 228
FY = 4552	MY = 228
COPPIA A VUOTO MINIMA	
	32.8 Nm

## MDR55A-3P

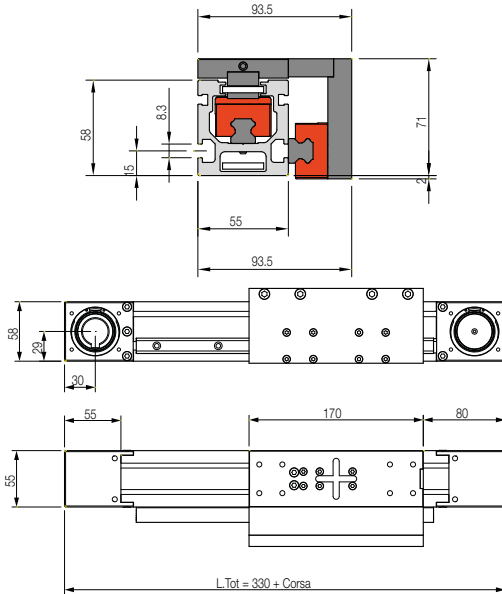

## MDR55D

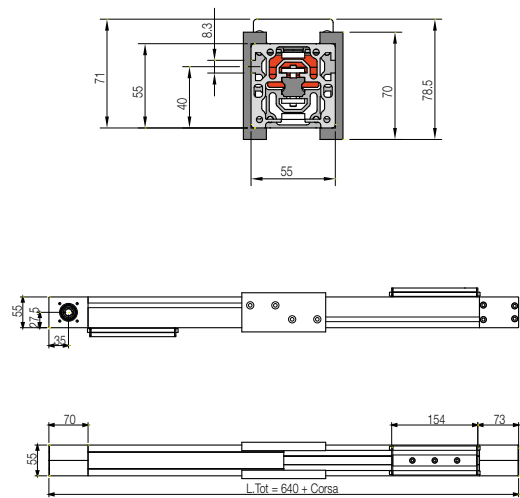

### Caratteristiche tecniche

N pattini	3
Ripetibilità di posizionamento	+/- 0.1 mm
Velocità max	2 m/sec
Foro std con sede linguetta	Ø 12-14-15-16-18-19-20-25 mm
Diametro primitivo	Ø 47.75 mm
Carico dinamico	5690 N
Puleggia	Z30 RPP5
Cinghia	RPP5 25
Massa corsa 0 mm	4.534 Kg
Massa corsa ogni 100 mm	0.90 Kg

### Caratteristiche tecniche

N pattini	1
Ripetibilità di posizionamento	+/- 0.1 mm
Velocità max	2 m/sec
Foro std con sede linguetta	Ø 12-14-15-16-18-19-20-25 mm
Diametro primitivo	Ø 41.38 mm
Carico dinamico	1305 N
Puleggia	Z26 RPP5
Cinghia	RPP5 15
Massa corsa 0 mm	4.756 Kg
Massa corsa ogni 100 mm	0.83 Kg

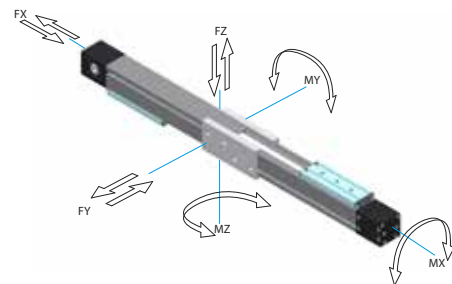
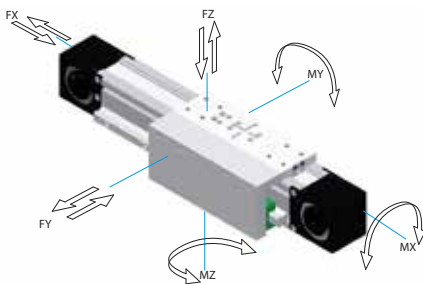

### Carichi limite applicabili (N)

### Momenti torcenti ammissibili (Nm)

FZ = 1372	MZ = 96
FX = 6828	MX = 361
FY = 6828	MY = 391
COPPIA A VUOTO MINIMA 32.8 Nm	

### Carichi limite applicabili (N)

### Momenti torcenti ammissibili (Nm)

FZ = 760	MZ = 26
FX = 1566	MX = 20
FY = 1566	MY = 20
COPPIA A VUOTO MINIMA 15.7 Nm	

MDR80

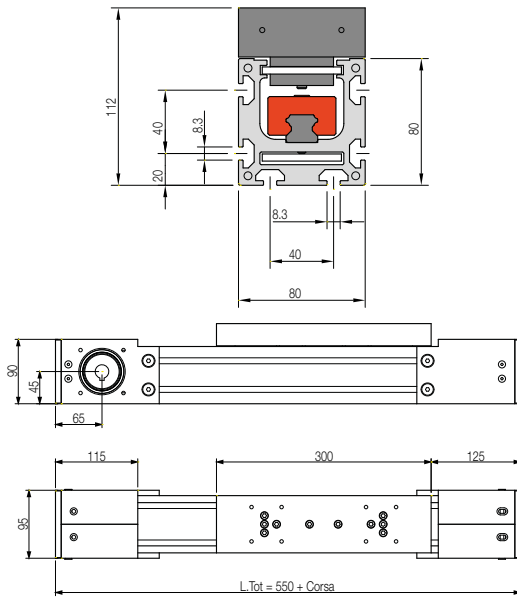

## Caratteristiche tecniche

N pattini	2
Ripetibilità di posizionamento	+/- 0.1 mm
Velocità max	2 m/sec
Foro std con sede linguetta	Ø 14- 19 - 20 - 22 - 24 - 32 mm
Diametro primitivo	Ø 57.3 mm
Carico dinamico	5917 N
Puleggia	Z18 AT10
Cinghia	AT10 50
Massa corsa 0 mm	11.199 Kg
Massa corsa ogni 100 mm	0.93 Kg

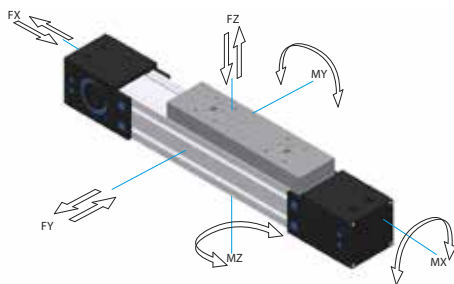

## Carichi limite applicabili (N)

## Momenti torcenti ammissibili (Nm)

FZ = 6136	MZ = 108
FX = 7100	MX = 327
FY = 7100	MY = 327
COPPIA A VUOTO MINIMA	
	175.8 Nm

MDR105

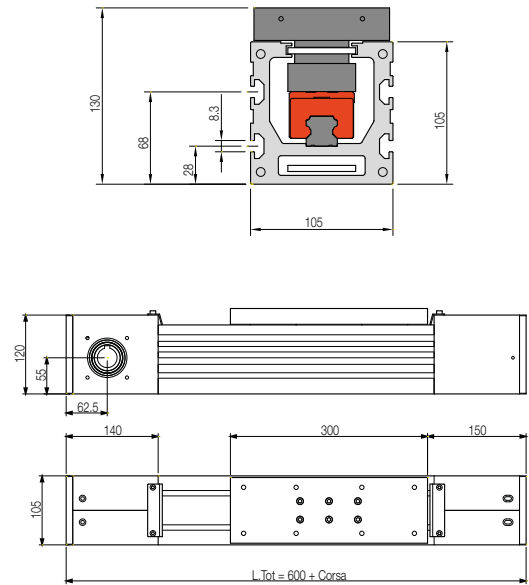

## Caratteristiche tecniche

N pattini	2
Ripetibilità di posizionamento	+/- 0.1 mm
Velocità max	2 m/sec
Foro std con sede linguetta	Ø 22 - 30 mm
Diametro primitivo	Ø 89.13 mm
Carico dinamico	8827 N
Puleggia	Z28 AT10
Cinghia	AT10 50
Massa corsa 0 mm	16.642 Kg
Massa corsa ogni 100 mm	1.12 Kg

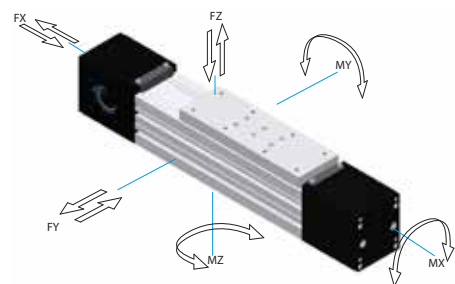

## Carichi limite applicabili (N)

## Momenti torcenti ammissibili (Nm)

FZ = 6136	MZ = 168
FX = 10592	MX = 953
FY = 10592	MY = 953
COPPIA A VUOTO MINIMA	
	273.5 Nm

## MDRE80-220

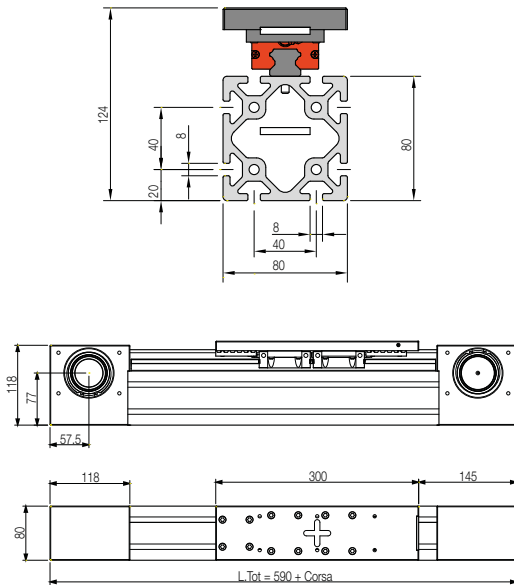

## MDRE80-235

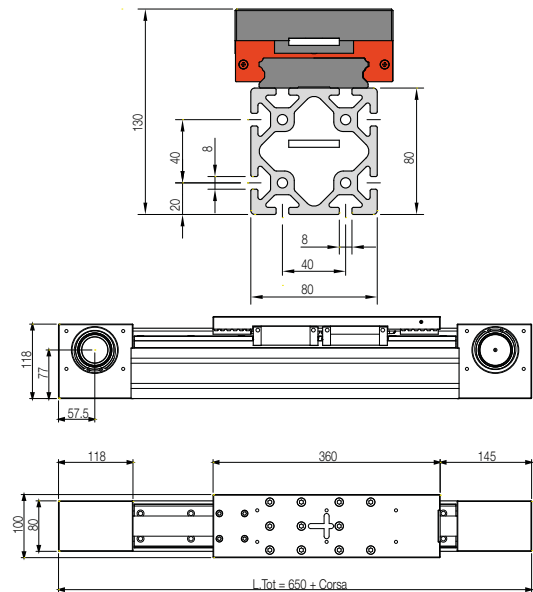

### Caratteristiche tecniche

N pattini	2
Ripetibilità di posizionamento	+/- 0.1 mm
Velocità max	2 m/sec
Foro std con sede linguetta	Ø 30 mm
Diametro primitivo	Ø 66.85 mm
Carico dinamico	5917 N
Puleggia	Z21 AT10
Cinghia	AT10 32
Massa corsa 0 mm	11.998 Kg
Massa corsa ogni 100 mm	0.68 Kg

### Caratteristiche tecniche

N pattini	2
Ripetibilità di posizionamento	+/- 0.1 mm
Velocità max	2 m/sec
Foro std con sede linguetta	Ø 30 mm
Diametro primitivo	Ø 66.85 mm
Carico dinamico	9933 N
Puleggia	Z21 AT10
Cinghia	AT10 32
Massa corsa 0 mm	15.290 Kg
Massa corsa ogni 100 mm	0.69 Kg

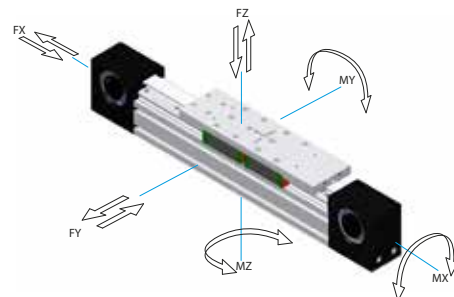
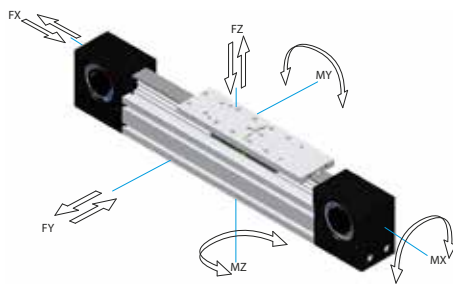

### Carichi limite applicabili (N)

FZ = 3608	MZ = 108
FX = 7100	MX = 284
FY = 7100	MY = 284
COPPIA A VUOTO MINIMA	
120.6 Nm	

### Carichi limite applicabili (N)

FZ = 3608	MZ = 640
FX = 11920	MX = 656
FY = 11920	MY = 656
COPPIA A VUOTO MINIMA	
120.6 Nm	

## MDRE80-415

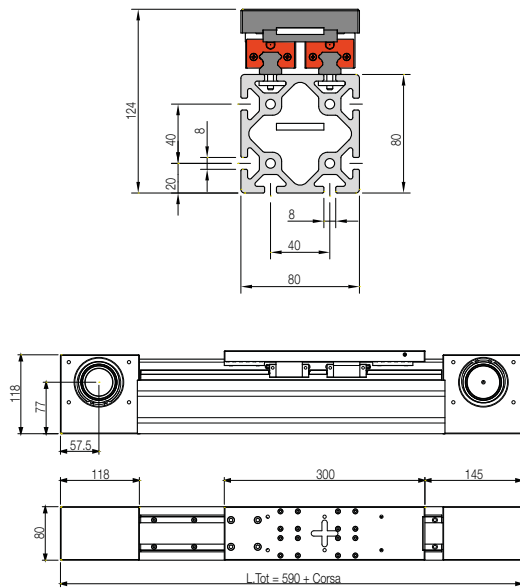

## Caratteristiche tecniche

N pattini	4
Ripetibilità di posizionamento	+/- 0.1 mm
Velocità max	2 m/sec
Foro std con sede linguetta	Ø 30 mm
Diametro primitivo	Ø 66.85 mm
Carico dinamico	7587 N
Puleggia	Z21 AT10
Cinghia	AT10 32
Massa corsa 0 mm	12.169 Kg
Massa corsa ogni 100 mm	0.68 Kg

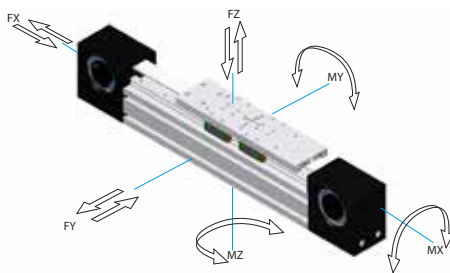

Carichi limite applicabili (N)	Momenti torcenti ammissibili (Nm)
FZ = 3608	MZ = 182
FX = 9104	MX = 391
FY = 9104	MY = 432
COPPIA A VUOTO MINIMA	120.6 Nm

## AGZ55

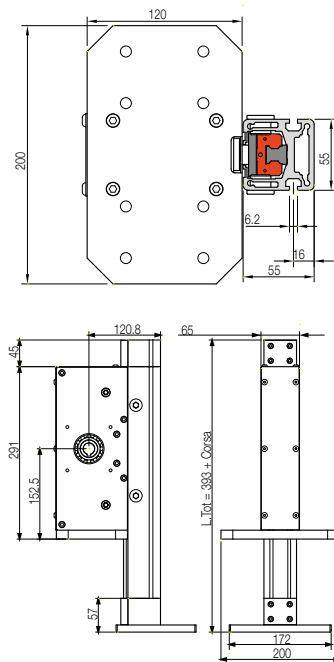

## AGZ80

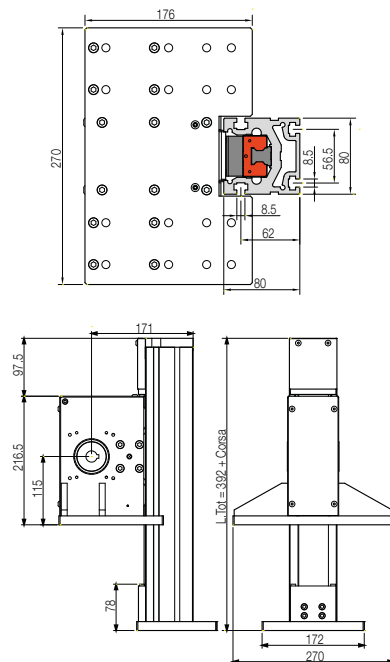

### Caratteristiche tecniche

N pattini	2
Ripetibilità di posizionamento	+/- 0.1mm
Velocità max	4.5 m/sec
Foro std con sede linguetta	Ø 14 - 19 mm
Diametro primitivo	Ø 63.69 mm
Carico dinamico	2950 N
Puleggia	Z20 AT 10
Cinghia	AT10 25
Massa corsa 0 mm	9.207 Kg
Massa corsa ogni 100 mm	0.45 Kg

### Caratteristiche tecniche

N pattini	2
Ripetibilità di posizionamento	+/- 0.1 mm
Velocità max	4.5 m/sec
Foro std con sede linguetta	Ø 19 mm
Albero maschio integrale	Ø 25 mm
Diametro primitivo	Ø 76.39 mm
Carico dinamico	9324 N
Puleggia	Z24 AT10
Cinghia	AT10 50
Massa corsa 0 mm	14.934 Kg
Massa corsa ogni 100 mm	0.94 Kg

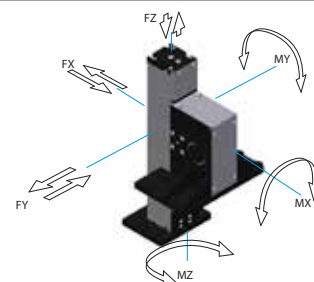
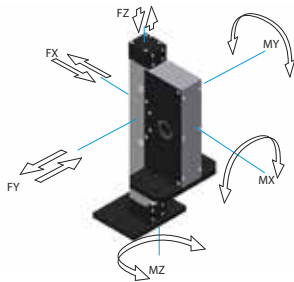

### Carichi massimi

FX = 12630 N	MX = 670 Nm
FY = 12630 N	MY = 670 Nm
FZ = 3610 N *	MZ = 120 Nm

COPPIA A VUOTO MINIMA

2.9 Nm

### Carichi consigliati

FX = 2526 N	MX = 134 Nm
FY = 2526 N	MY = 134 Nm
FZ = 1805 N	MZ = 24 Nm

### Carichi massimi

FX = 30450 N	MX = 1780 Nm
FY = 30450 N	MY = 1780 Nm
FZ = 7670 N **	MZ = 388 Nm

COPPIA A VUOTO MINIMA

3.5 Nm

### Carichi consigliati

FX = 6090 N	MX = 356 Nm
FY = 6090 N	MY = 356 Nm
FZ = 3835 N	MZ = 77 Nm

\* Il carico di rottura della cinghia è 14440 N.

\*\* Il carico di rottura della cinghia è 30685 N.

## AGZ130

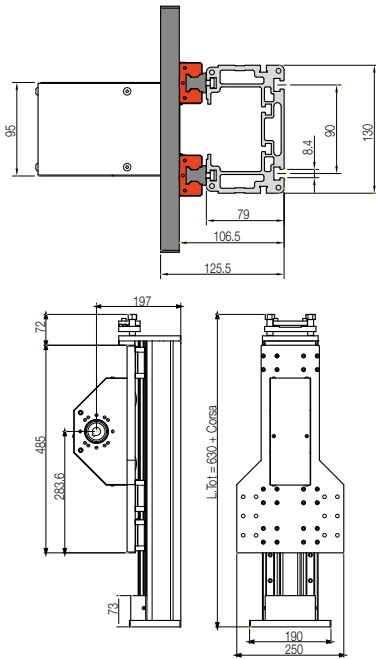

## Caratteristiche tecniche

N pattini	6
Ripetibilità di posizionamento	+/- 0.1 mm
Velocità max	2.5 m/sec
Foro std con sede linguetta	Ø 19 - 25 mm
Albero maschio integrale	Ø 32 mm
Diametro primitivo	Ø 76.39 mm
Carico dinamico	18270 N
Puleggia	Z24 AT10
Cinghia	AT10 50
Massa corsa 0 mm	20.698 Kg
Massa corsa ogni 100 mm	1.25 Kg

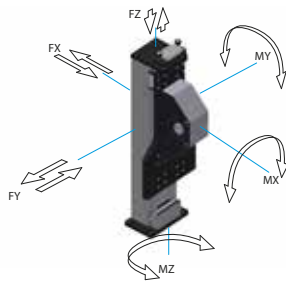

## Carichi massimi

FX = 62040 N

FY = 62040 N

FZ = 7670 N \*

## Momenti massimi

MX = 10100 Nm

MY = 10100 Nm

MZ = 2915 Nm

COPPIA A VUOTO MINIMA

3.7 Nm

## Carichi consigliati

FX = 12408 N

FY = 12408 N

FZ = 3835 N

## Momenti consigliati

MX = 2020 Nm

MY = 2020 Nm

MZ = 583 Nm

\* Il carico di rottura della cinghia è 30685 N.

## AGZ130C

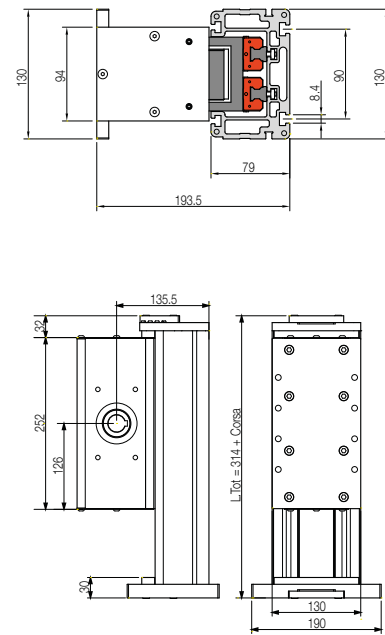

## Caratteristiche tecniche

N pattini	6
Ripetibilità di posizionamento	+/- 0.1 mm
Velocità max	4.5 m/sec
Foro std con sede linguetta	Ø 19 - 25 mm
Albero maschio integrale	Ø 32 mm
Diametro primitivo	Ø 76.39 mm
Carico dinamico	8850 N
Puleggia	Z24 AT10
Cinghia	AT10 50
Massa corsa 0 mm	14.425 Kg
Massa corsa ogni 100 mm	1.12 Kg

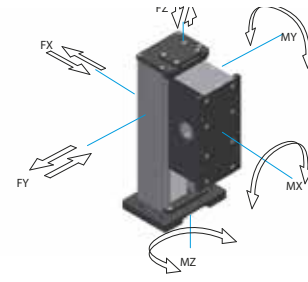

## Carichi massimi

FX = 25740 N

FY = 25740 N

FZ = 7670 N \*\*

## Momenti massimi

MX = 1894 Nm

MY = 1894 Nm

MZ = 515 Nm

COPPIA A VUOTO MINIMA

\*\* Nm

## Carichi consigliati

FX = 5148 N

FY = 5148 N

FZ = 3677 N

## Momenti consigliati

MX = 379 Nm

MY = 379 Nm

MZ = 103 Nm

\*\* Il carico di rottura della cinghia è 30685 N.



## AGZ200

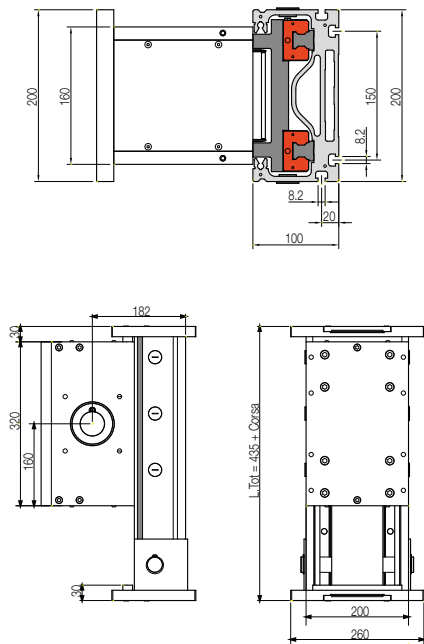

## AGZ200T (TELESCOPICO)

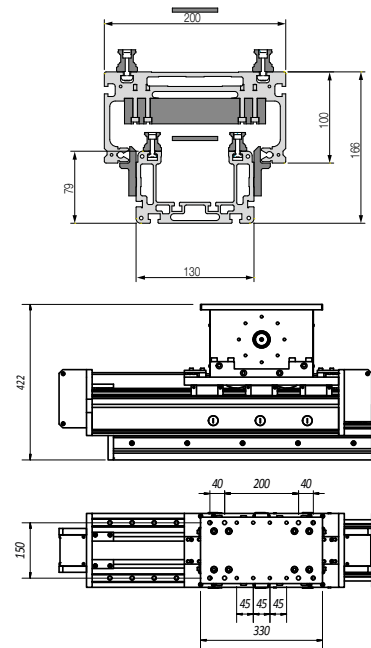

### Caratteristiche tecniche

N pattini	6
Ripetibilità di posizionamento	+/- 0.1 mm
Velocità max	4.5 m/sec
Foro std con sede linguetta	Ø 47 mm
Diametro primitivo	Ø 76.39 mm
Carico dinamico	33642 N
Puleggia	Z24 AT10
Cinghia	AT10 50
Massa corsa 0 mm	46.051 Kg
Massa corsa ogni 100 mm	2.17 Kg

### Caratteristiche tecniche

N pattini	6+6
Ripetibilità di posizionamento	+/- 0.1 mm
Velocità max	4 m/sec
Albero maschio integrale	Ø 30 - 35 mm
Diametro primitivo	Ø 101.86 mm
Puleggia	Z32 AT10
Cinghia	AT10 50
Massa corsa 0 mm	58.141 Kg
Massa corsa ogni 100 mm	0.726 Kg

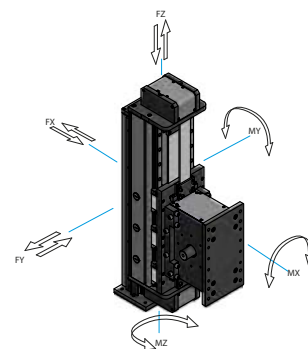
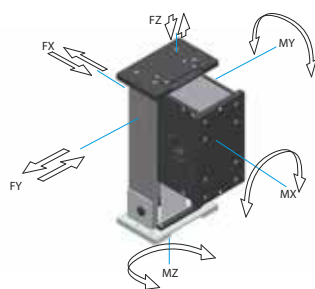

### Carichi massimi

### Momenti massimi

FX = 75000 N	MX = 6000 Nm
FY = 75000 N	MY = 6000 Nm
FZ = 16625 N *	MZ = 4875 Nm

COPPIA A VUOTO MINIMA

2.5 Nm

### Carichi consigliati

### Momenti consigliati

FX = 15000 N	MX = 1200 Nm
FY = 15000 N	MY = 1200 Nm
FZ = 8310 N	MZ = 975 Nm

\* Il carico di rottura della cinghia è 63175 N.

### Carichi massimi

### Momenti massimi

FX = 38280 N	MX = 3368 Nm
FY = 38280 N	MY = 3368 Nm
FZ = 7670 N **	MZ = 1800 Nm

COPPIA A VUOTO MINIMA

3.7 Nm

### Carichi consigliati

### Momenti consigliati

FX = 7656 N	MX = 673 Nm
FY = 7656 N	MY = 673 Nm
FZ = 3835 N	MZ = 360 Nm

\*\* Il carico di rottura della cinghia è 30685 N.

ELGZ90

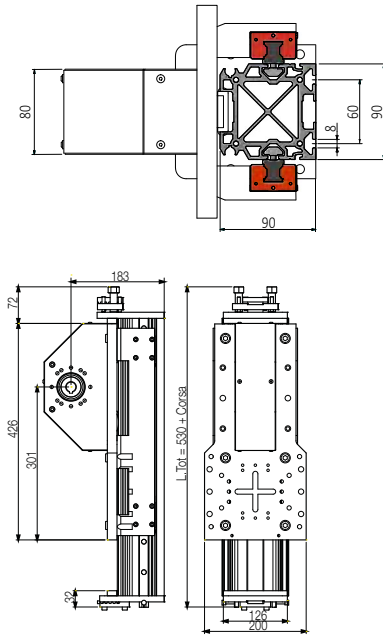

## Caratteristiche tecniche

N pattini	4
Ripetibilità di posizionamento	+/- 0.1 mm
Velocità max	4.5 m/sec
Foro std con sede linguetta	Ø 19 - 25 mm
Albero maschio integrale	Ø 25 mm
Diametro primitivo	Ø 76.39 mm
Carico dinamico	18648 N
Puleggia	Z30 RPP8
Cinghia	RPP8 30
Massa corsa 0 mm	22.189 Kg
Massa corsa ogni 100 mm	1.23 Kg

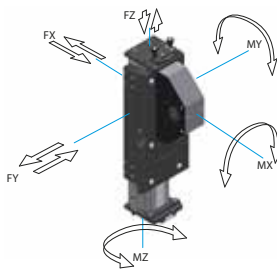

## Carichi massimi

FX = 62040 N  
 FY = 47700 N  
 FZ = 4510 N \*

## Momenti massimi

MX = 8660 Nm  
 MY = 8660 Nm  
 MZ = 3940 Nm

COPPIA A VUOTO MINIMA

\*\*\*\* Nm

## Carichi consigliati

FX = 12408 N  
 FY = 9540 N  
 FZ = 2550 N

## Momenti consigliati

MX = 1732 Nm  
 MY = 1732 Nm  
 MZ = 788 Nm

\* Il carico di rottura della cinghia è 18050 N.

ELGZ120

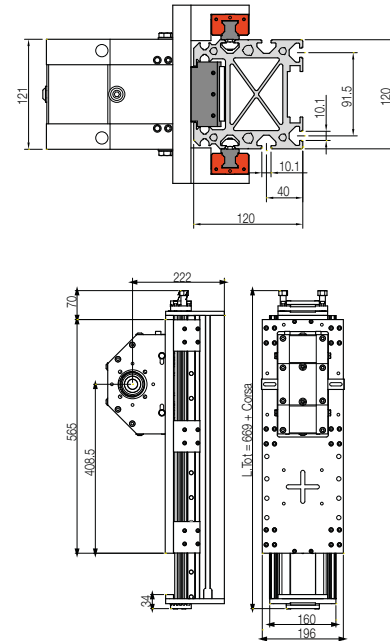

## Caratteristiche tecniche

N pattini	6
Ripetibilità di posizionamento	+/- 0.1 mm
Velocità max	2.5 m/sec
Albero maschio integrale	Ø 25 mm
Diametro primitivo	Ø 76.39 mm
Carico dinamico	18270 N
Puleggia	Z30 RPP8
Cinghia	RPP8 60
Massa corsa 0 mm	29.899 Kg
Massa corsa ogni 100 mm	1.76 Kg

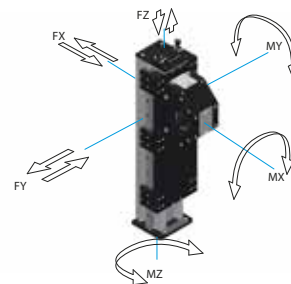

## Carichi massimi

FX = 62040 N  
 FY = 47720 N  
 FZ = 7670 N \*\*

## Momenti massimi

MX = 10220 Nm  
 MY = 10220 Nm  
 MZ = 4680 Nm

COPPIA A VUOTO MINIMA

4.2 Nm

## Carichi consigliati

FX = 12408 N  
 FY = 9544 N  
 FZ = 3835 N

## Momenti consigliati

MX = 2044 Nm  
 MY = 2044 Nm  
 MZ = 936 Nm

\*\* Il carico di rottura della cinghia è 30685 N.

## ELGZ120C

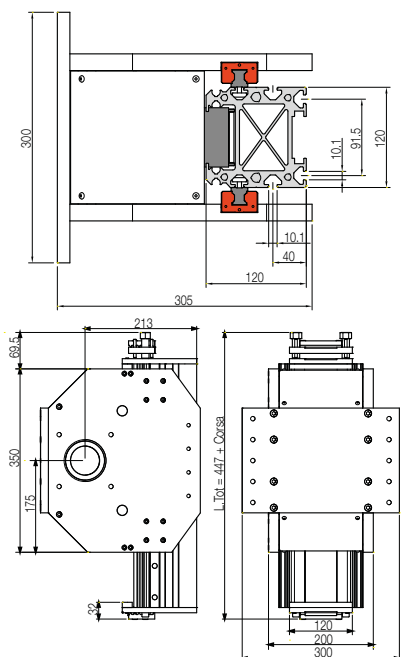

### Caratteristiche tecniche

N pattini	4
Ripetibilità di posizionamento	+/- 0.1 mm
Velocità max	4.5 m/sec
Foro std con sede linguetta	Ø 32 - 47 - 55 mm
Diametro primitivo	Ø 91.67 mm
Carico dinamico	18648 N
Puleggia	Z36 RPP8
Cinghia	RPP8 60
Massa corsa 0 mm	31.111 Kg
Massa corsa ogni 100 mm	1.70 Kg

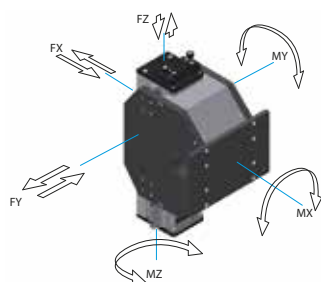

Carichi massimi	Momenti massimi
FX = 60000 N	MX = 8010 Nm
FY = 60000 N	MY = 8010 Nm
FZ = 9020 N *	MZ = 4350 Nm
COPPIA A VUOTO MINIMA	4.2 Nm
Carichi consigliati	Momenti consigliati
FX = 12000 N	MX = 1602 Nm
FY = 12000 N	MY = 1062 Nm
FZ = 4510 N	MZ = 870 Nm

\* Il carico di rottura della cinghia è 36822 N.

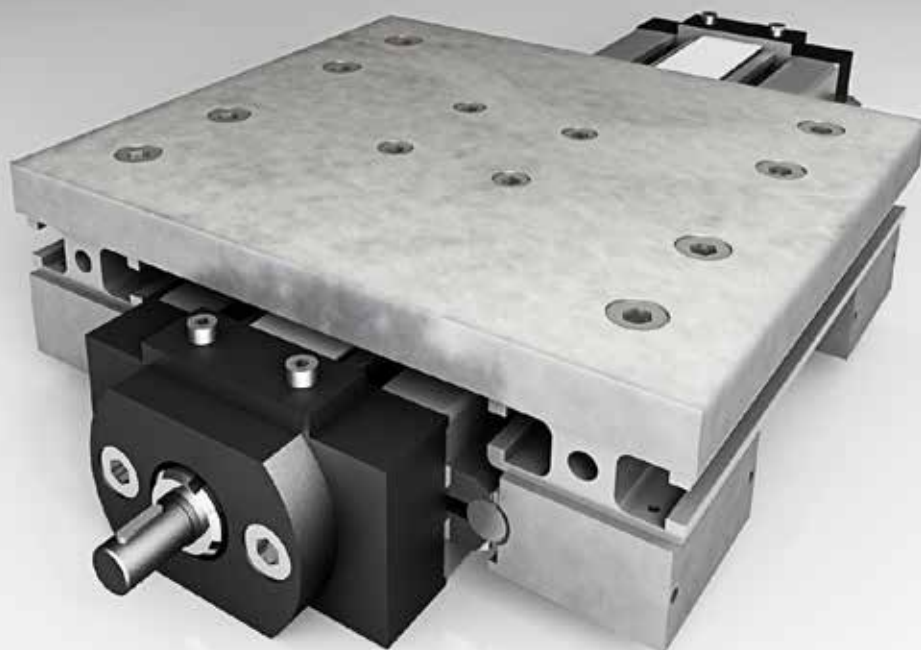

## MODULI LINEARI MOVIMENTAZIONE A VITE

### Scorrimento a rotelle/Serie ELV

La serie ELV è caratterizzata da scorrimento su rotelle e movimentazione con vite trapezoidale. Essa è indicata in tutte quelle applicazioni dove non sono richieste particolari precisioni di posizionamento ed alte dinamiche.

La serie ELVC con vite trapezoidale dx/sx consente con una sola motorizzazione di ottenere un movimento contrapposto dei carrelli.

#### OPZIONI

- predisposizione attacco motore
- forature supplementari
- accessori di fissaggio
- possibilità di trattamenti anticorrosione

Tutti i moduli lineari vengono forniti assemblati, senza motorizzazione.

**N.B.** tutti i moduli lineari possono essere personalizzabili a disegno secondo le specifiche dei clienti. In questo catalogo sono riportati gli standard disponibili a magazzino e i dati possono essere soggetti a cambiamenti senza preavviso.  
**Contattare sempre l'ufficio tecnico per la verifica dell'applicazione.**

## ELV

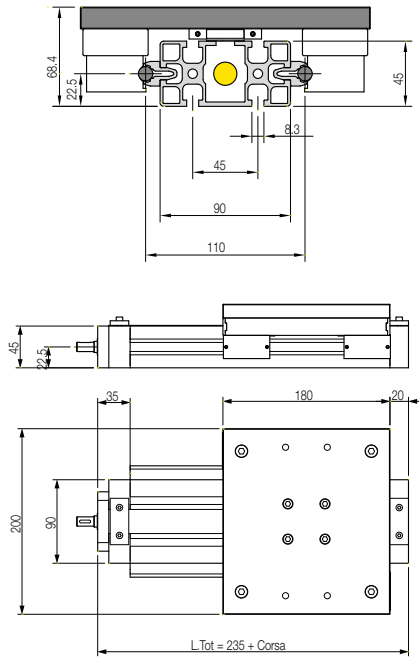

## ELVC

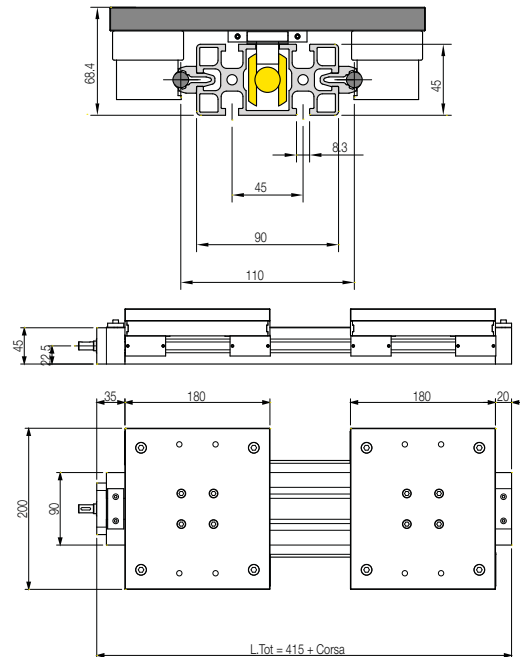

### Caratteristiche tecniche

N rotelle	4
Ripetibilità di posizionamento	+/- 0.5 mm
Velocità max	0.1 m/sec
Diametro codolo	Ø 10 mm
Vite	TPN16x4
Massa corsa 0 mm	4.103 Kg
Massa corsa ogni 100 mm	0.49 Kg

### Caratteristiche tecniche

N rotelle	4
Ripetibilità di posizionamento	+/- 0.5 mm
Velocità max	0.1 m/sec
Diametro codolo	Ø 10 mm
Vite	TPN16x4
Massa corsa 0 mm	7.546 Kg
Massa corsa ogni 100 mm	0.49 Kg

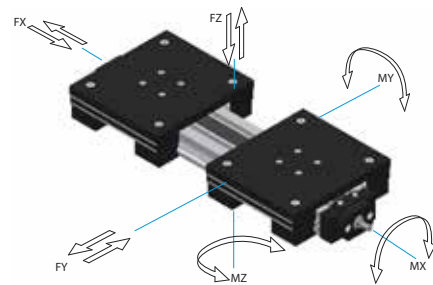
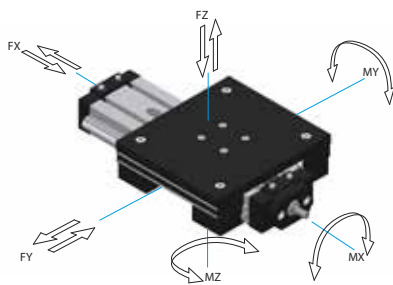

### Carichi massimi

FX = *** N	MX = 140 Nm
FY = 2100 N	MY = 120 Nm
FZ = 1200 N	MZ = 220 Nm

### COPPIA A VUOTO MINIMA

0.2 Nm

### Carichi consigliati

FX = *** N	MX = 28 Nm
FY = 420 N	MY = 24 Nm
FZ = 240 N	MZ = 44 Nm

### Carichi massimi

FX = *** N	MX = 140 Nm
FY = 2100 N	MY = 120 Nm
FZ = 1200 N	MZ = 220 Nm

### COPPIA A VUOTO MINIMA

0.2 Nm

### Carichi consigliati

FX = *** N	MX = 28 Nm
FY = 420 N	MY = 24 Nm
FZ = 240 N	MZ = 44 Nm



## MODULI LINEARI MOVIMENTAZIONE A VITE

### Scorrimento a ricircolo di sfere/Serie AGV-AG2V

La serie AGV, con sezione dell'estruso variabile da 50 a 200mm, è indicata quando si richiede una elevata precisione di posizionamento e ripetibilità. La vite standard è rullata ISO7 con chiocciola a gioco ridotto e lo scorrimento del carrello avviene su guide a ricircolo di sfere tramite due/quattro cursori in funzione del tipo di profilo. Viene fornita la possibilità di scelta tra diversi passi, precisione e precarico della vite.

#### OPZIONI

- predisposizione attacco motore
- forature supplementari
- accessori di fissaggio
- possibilità di trattamenti anticorrosione

Tutti i moduli lineari vengono forniti assemblati, senza motorizzazione.

**N.B.** tutti i moduli lineari possono essere personalizzabili a disegno secondo le specifiche dei clienti. In questo catalogo sono riportati gli standard disponibili a magazzino e i dati possono essere soggetti a cambiamenti senza preavviso.  
**Contattare sempre l'ufficio tecnico per la verifica dell'applicazione.**

## AGV55

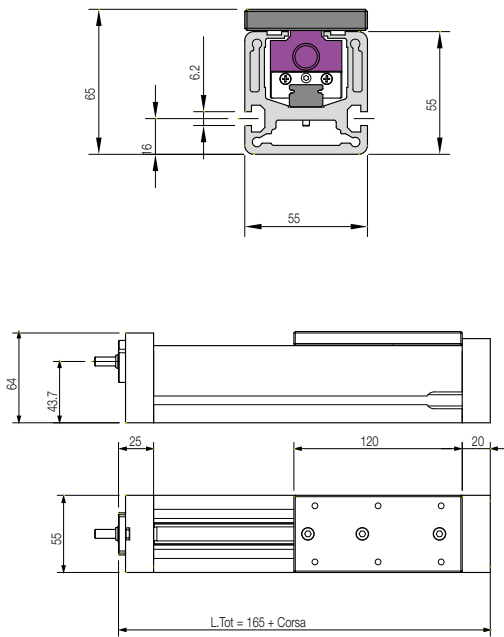

### Caratteristiche tecniche

N pattini	1
Ripetibilità di posizionamento	+/- 0.07 mm
Velocità max	0.1 m/sec
Diametro codolo	Ø 6 - 6.35 mm
Carico dinamico	1063 N
Vite	D.10 P3
Massa corsa 0 mm	1.496 Kg
Massa corsa ogni 100 mm	0.47 Kg

## AGV70

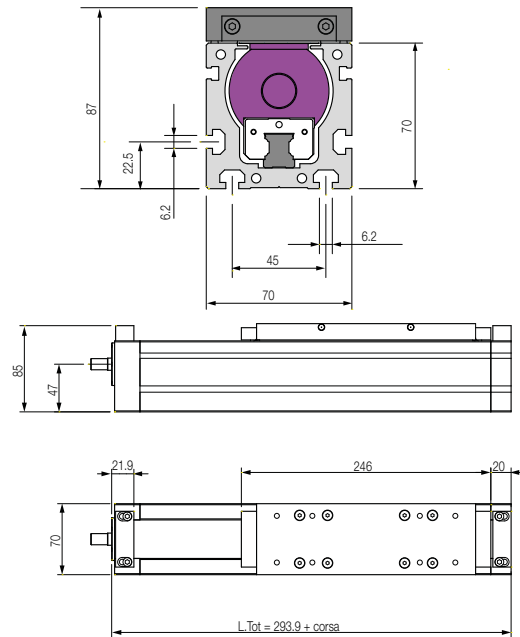

### Caratteristiche tecniche

N pattini	2
Ripetibilità di posizionamento	+/- 0.05 mm
Velocità max	0.40 m/sec
Diametro codolo	Ø 11 mm
Carico dinamico	8850 N
Vite	D.16 P5 / P10
Massa corsa 0 mm	4.623 Kg
Massa corsa ogni 100 mm	0.71 Kg

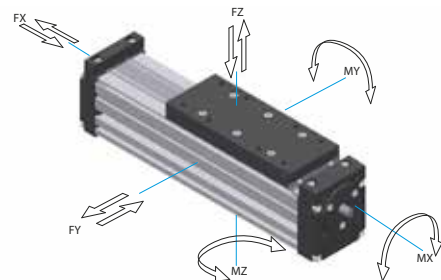
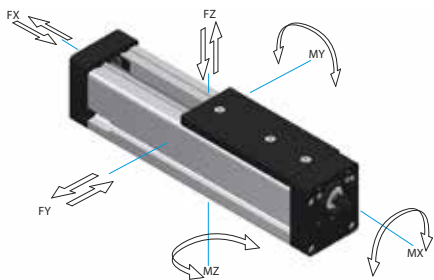

Carichi massimi	Momenti massimi
FX = 2300 N	MX = 73.5 Nm
FY = 6370 N	MY = 57.8 Nm
FZ = 6370 N	MZ = 57.8 Nm

COPPIA A VUOTO MINIMA	0.1 Nm
-----------------------	--------

Carichi consigliati	Momenti consigliati
FX = 460 N	MX = 14.7 Nm
FY = 1274 N	MY = 11.5 Nm
FZ = 1274 N	MZ = 11.5 Nm

Carichi massimi	Momenti massimi
FX = 12300 N	MX = 121.3 Nm
FY = 6370 N	MY = 882.6 Nm
FZ = 12792 N	MZ = 882.6 Nm

COPPIA A VUOTO MINIMA	0.2 Nm
-----------------------	--------

Carichi consigliati	Momenti consigliati
FX = 2460 N	MX = 24.3 Nm
FY = 1274 N	MY = 176.5 Nm
FZ = 2558.4 N	MZ = 176.5 Nm

AGV80

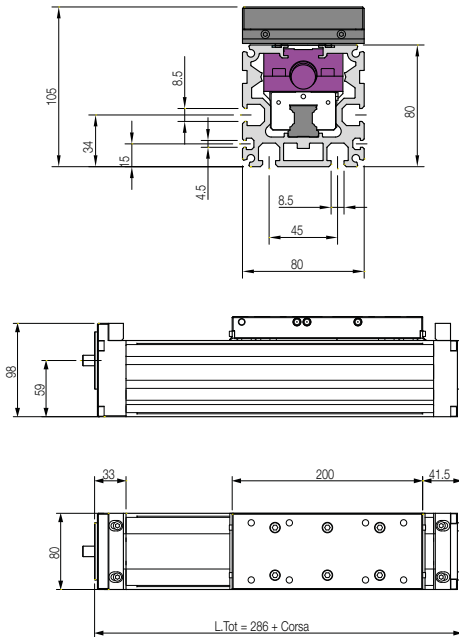

## Caratteristiche tecniche

N pattini	2
Ripetibilità di posizionamento	+/- 0.05 mm
Velocità max	0.40 m/sec
Diametro codolo	Ø 11 mm
Carico dinamico	9324 N
Vite	D.16 P5 / P10
Massa corsa 0 mm	5.011 Kg
Massa corsa ogni 100 mm	0.93 Kg

AGV110

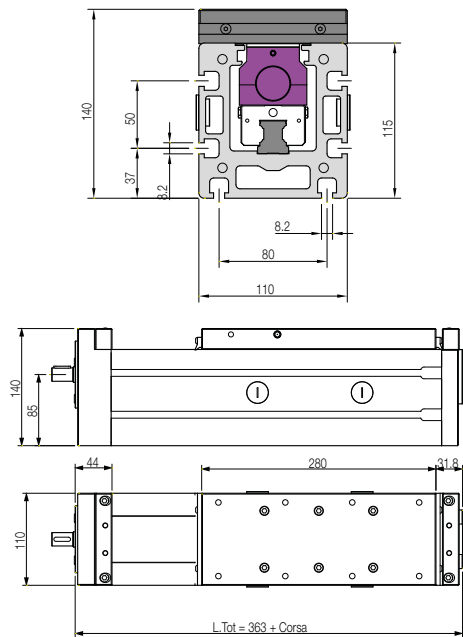

## Caratteristiche tecniche

N pattini	2
Ripetibilità di posizionamento	+/- 0.05 mm
Velocità max	0.90 m/sec
Diametro codolo	Ø 16 mm
Carico dinamico	11214 N
Vite	D.25 P10 / P5 / P25
Massa corsa 0 mm	11.926 Kg
Massa corsa ogni 100 mm	2.01 Kg

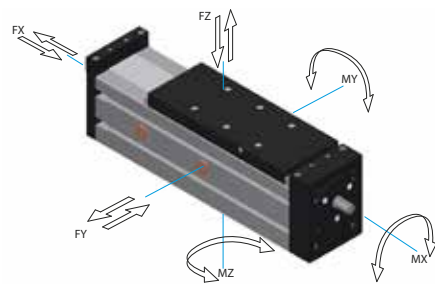
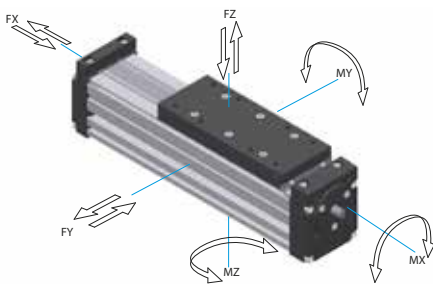

## Carichi massimi

## Momenti massimi

FX = 12300 N

MX = 388 Nm

FY = 30450 N

MY = 1780 Nm

FZ = 30450 N

MZ = 1780 Nm

COPPIA A VUOTO MINIMA

0.2 Nm

## Carichi consigliati

## Momenti consigliati

FX = 2460 N

MX = 77.6 Nm

FY = 6090 N

MY = 356 Nm

FZ = 6090 N

MZ = 356 Nm

## Carichi massimi

## Momenti massimi

FX = 15700 N

MX = 518 Nm

FY = 36900 N

MY = 3638 Nm

FZ = 36900 N

MZ = 3638 Nm

COPPIA A VUOTO MINIMA

0.32 Nm

## Carichi consigliati

## Momenti consigliati

FX = 3140 N

MX = 103.6 Nm

FY = 7380 N

MY = 727.6 Nm

FZ = 7380 N

MZ = 727.6 Nm



## AG2V110

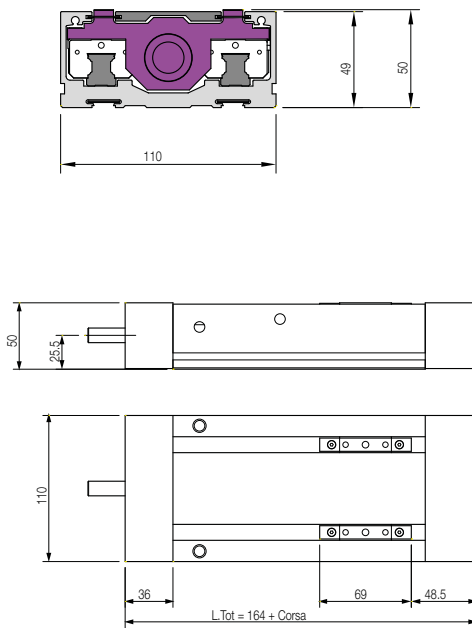

### Caratteristiche tecniche

N pattini	2
Ripetibilità di posizionamento	+/- 0.05 mm
Velocità max	0.4 m/sec
Diametro codolo	Ø 11 mm
Carico dinamico	2950 N
Vite	D.16 P5 / P10
Massa corsa 0 mm	2.687 Kg
Massa corsa ogni 100 mm	0.90 Kg

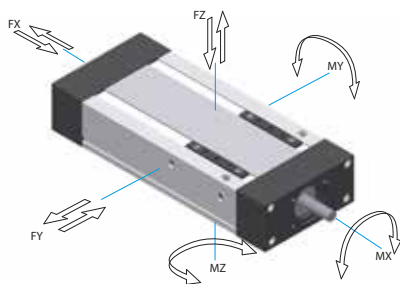

## AG2V130

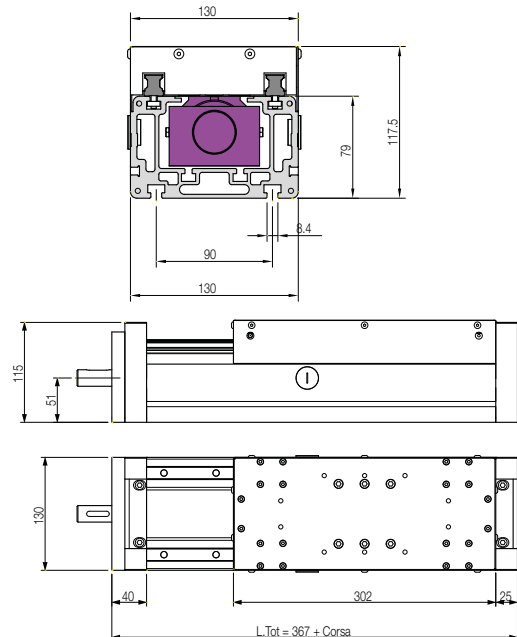

### Caratteristiche tecniche

N pattini	4
Ripetibilità di posizionamento	+/- 0.05 mm
Velocità max	0.28 m/sec
Diametro codolo	Ø 19 mm
Carico dinamico	5900 N
Vite	D.32 P5 / P10
Massa corsa 0 mm	10.468 Kg
Massa corsa ogni 100 mm	1.24 Kg

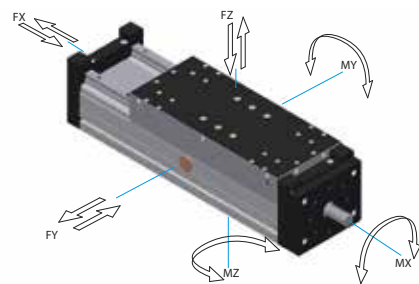

### Carichi massimi

FX = 9600 N	MX = 416 Nm
FY = 12600 N	MY = 65 Nm
FZ = 12600 N	MZ = 65 Nm

COPPIA A VUOTO MINIMA 0.2 Nm

### Carichi consigliati

FX = 1920 N	MX = 83.2 Nm
FY = 2520 N	MY = 13 Nm
FZ = 2520 N	MZ = 13 Nm

### Carichi massimi

FX = 31700 N	MX = 967 Nm
FY = 20590 N	MY = 2203 Nm
FZ = 20590 N	MZ = 2203 Nm

COPPIA A VUOTO MINIMA 0.4 Nm

### Carichi consigliati

FX = 6340 N	MX = 193.4 Nm
FY = 4118 N	MY = 440.6 Nm
FZ = 4118 N	MZ = 440.6 Nm

## AG2V200

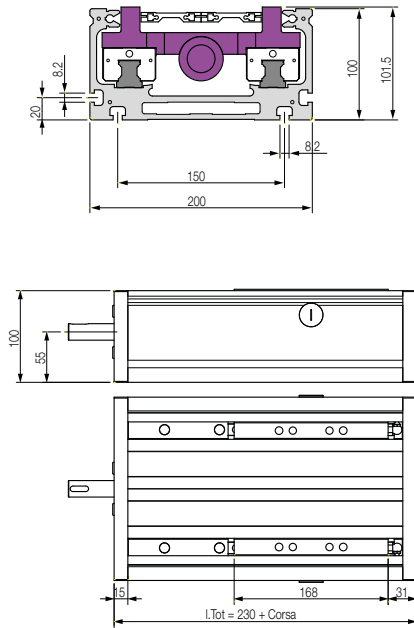

## Caratteristiche tecniche

N pattini	4
Ripetibilità di posizionamento	+/- 0.05 mm
Velocità max	0.90 m/sec
Diametro codolo	Ø 18 mm
Carico dinamico	22428 N
Vite	D.25 P10 / P5
Massa corsa 0 mm	8.602 Kg
Massa corsa ogni 100 mm	2.16 Kg

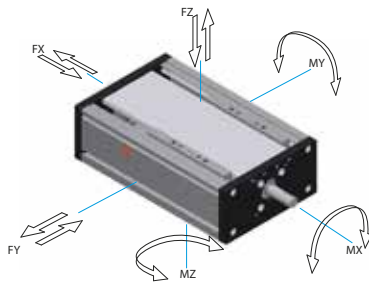

Carichi massimi	Momenti massimi
FX = 15900 N	MX = 3900 Nm
FY = 60000 N	MY = 6000 Nm
FZ = 60000 N	MZ = 6000 Nm
COPPIA A VUOTO MINIMA	0.35 Nm
Carichi consigliati	Momenti consigliati
FX = 3180 N	MX = 780 Nm
FY = 12000 N	MY = 1200 Nm
FZ = 12000 N	MZ = 1200 Nm



## ACCESSORI

Tutti i moduli lineari hanno accessori e optionals specifici per ogni tipo di modulo.

I dettagli di ogni componente sono sul nostro sito [www.dierre.eu](http://www.dierre.eu)

**N.B.** tutti i moduli lineari possono essere personalizzabili a disegno secondo le specifiche dei clienti. In questo catalogo sono riportati gli standard disponibili a magazzino e i dati possono essere soggetti a cambiamenti senza preavviso. **Contattare sempre l'ufficio tecnico per la verifica dell'applicazione.**

**DIERRE spa**  
SEDE DI FIORANO  
Circ. S. Giovanni Ev., 23  
41042 Spezzano di Fiorano (MO)  
Tel. +39 0536.92.29.11  
info@dierre.eu

SEDE DI BOLOGNA  
Via del Selciatore, 12  
40127 Bologna  
Tel. +39 051.60.36.811  
info@dierre.eu

**DIERRE TOSCANA srl**  
Via Siena, 11  
59013 Oste-Montemurlo (PO)  
Tel. +39 0574.72.20.61  
info@dierretoscana.com

**DIERRE DECATECH srl**  
Via Marconi, 2/B  
35010 Borgoricco (PD)  
Tel. +39 049.93.39.311  
info@dierredcatech.com

**DIERRE MOTION srl socio unico**  
SEDE OPERATIVA  
Via Industria, 8-10  
40050 Argelato (BO)  
Tel. +39 051.66.34.711  
info@dierremotion.com

**DIERRE ROBOTICS srl**  
SEDE OPERATIVA  
Via Guadiana, 5  
42124 Corte Tegge (RE)  
Tel. +39 0522.94.11.02  
info@dierrobotics.com

**ARI metal srl**  
Via G. Marconi, 8  
23843 Dolzago (LC)  
Tel. +39 0341.45.34.11  
arimetal@arimetal.it

**Dierre Technology GmbH**  
Asenberg 18  
58505 Lüdenscheid - Germany  
Tel. +49 771.185.93.830  
info@dierretechnology.com

**SINTESI Srl**  
Via Irpinia 64  
35020 Saonara Padova - Italia  
Tel. +39 0498.79.06.66  
sintesi@sintesi.eu

**BASSANESE Protezioni Antinfortunistiche Srl**  
Via Tolomeo, 10  
36034 MALO (VI)  
Tel. +39 0445 58.10.89  
info@bassaneseprotezioni.com



[www.dierre.eu](http://www.dierre.eu)